



INSTALLATION AND USER INSTRUCTIONS

English, Français, Deutsch, Español

ALL VERSIONS
TOUTES LES VERSIONS
ALLE VERSIONEN
TODAS LAS VERSIONES



LightProcessor Ltd
11, Fairway Drive
Greenford
UB6 8PW
England.

Tel: +44 20 8575 8828
Fax: +44 20 8575 8678

www.lightprocessor.com
info@lightprocessor.com

CONTENTS

	Page
Installation Instructions	
Quick set-up and install	I
Changing the supply input phase order	III
Connecting and configuring the supply	V
User Instructions	
Front panel controls and features	1
System messages	3
Connecting the control inputs	5
Using the dimmer without a control desk	7
Using the dimmer with remote controls	9
Cooling and DMX fan control	11
Connecting and configuring the supply	13
Connecting the outputs	21
Rack mounting	23
Wall mounting	25
Menu system and user options	27
Maintenance	39
Diagram - menu structure	41
Specification	42

CONTENU

	Page
Notice d'Installation	
En bref	I
Changement de l'ordre des phases	III
Connection et configuration - alimentation	V
Mode d'Emploi	
Mise sous tension. La face avant	1
Messagerie	3
Connection des entrées de contrôle	5
Utilisation sans contrôleur	7
Utilisation avec commandes à distance	9
Ventilation et contrôle DMX du ventilateur	11
Raccordement et configuration des phases	13
Raccordement des charges	21
Montage des modèles rackables	23
Montage des modèles muraux	25
Le menu et les options d'usage	27
Entretien	39
Diagramme - structure du menu	41
Spécification	42

INHALT

	Page
Installations-Anleitung	
Quick Set-up und Installation	II
Änderung des Input-Phasen-Anschlusses	IV
Anschluß und Konfiguration	VI
Bedienungsanleitung	
Bedienung der Frontpanele	2
System-Mitteilungen	4
Anschluß der Kontroll-Inputs	6
Gebrauch des Dimmers ohne Kontroll-Desk	8
Gebrauch des Dimmers mit Fernsteuerung	10
Kühlung und DMX-Ventilations-Kontrolle	12
Anschluß und Konfiguration	14
Anschluß der Ausgänge	22
Rack-Montage	24
Wand-Montage	26
Menu-System und Benutzer-Optionen	28
Wartung	40
Diagramm - Struktur des Menües	41
Spezifikation	42

CONTENIDO

	Page
Instrucciones de Instalación	
Instalación rápida	II
Cambio de las fases	IV
Conexión y configuración	VI
Instrucciones de Uso	
Características y mandos del panel frontal	2
Mensajes de sistema	4
Conexión de las entradas de control	6
Uso sin controlador	8
Uso con mandos a distancia	10
Ventilación y control por DMX del ventilador	12
Conexión y configuración de las fases	14
Conexión de las cargas	22
Montaje en rack	24
Montaje mural	26
El menu y opciones para el usuario	28
Mantenimiento	40
Diagrama - Estructura del menu	41
Especificación	42

**INSTALLATION INSTRUCTIONS
NOTICE D'INSTALLATION
INSTALLATIONSANLEITUNG
INSTRUCCIONES DE INSTALACION**

**Please be aware of these warning notices and their meaning!
Veuillez faire attention aux avertissements suivants!
Beachten Sie bitte diese Warnungen !
Dese cuenta de estos avisos importantes!**

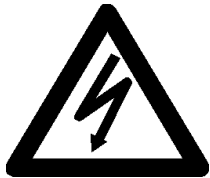

**CAUTION! RISK OF ELECTRIC SHOCK
ATTENTION! RISQUE DE CHOC ELECTRIQUE
ACHTUNG! GEFAHR EINES STROMSCHLAGES
¡ATENCIÓN! PELIGRO DE SHOCK ELECTRICO**



**CAUTION! REFER TO INSTRUCTION MANUAL
ATTENTION! REFEREZ-VOUS AU MODE D'EMPLOI
ACHTUNG! BEACHTEN SIE BITTE DIE BEDIENUNGSANLEITUNG
¡ATENCIÓN! REFERIRSE AL MANUAL DE INSTRUCCIONES**

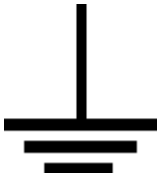

**IT IS ESSENTIAL THAT YOU MAKE AN EARTH CONNECTION
BEFORE CONNECTING THE DIMMER TO THE MAINS SUPPLY .
IL EST INDISPENSABLE DE RACCORDER L'APPAREIL A LA TERRE
AVANT D'ETABLIR LA CONNECTION AU SECTEUR.
VOR ANSCHLUSS DES DIMMERS BITTE UNBEDINGT EINE ERDUNG
DURCHFÜHREN.
ALTA VOLTAJE. NECESITA ABSOLUTAMENTE UNA CONEXION
CON TIERRA ANTES DE HACER LA CONEXION A LA RED**

QUICK SET-UP AND INSTALL

1. Unpack the Product
(Ensure you do not throw away any accessories packed separately in the box.)
2. Remove the front panel screws.
Slide the chassis forward, taking care to release the Earth strap on the right hand side and separate the lid section.
*(see footnote * for wallmount version).*
3. Mount the lid section into the rack using both front and rear rack support brackets.
Ensure adequate ventilation.
*(see footnote ** for wallmount version)*
4. If you intend to connect the unit to a single phase supply (10A per channel units only), fit the single phase input links provided. Change the mains input phase order.
5. Connect the power input and output load cables.
6. Check that the mains input voltage selector link(s) is correctly set for the supply to be connected (115/230V).
7. For rackmount models slide the dimmer chassis into the lid section now fitted into the rack.

Ensure the earth strap(s) is reconnected properly. Replace the front panel screws.
8. Connect the signal input connectors. For wallmount models cut away the DMX termination resistor unless this Paradim^e is the only or the last device in the DMX chain.
9. Set the required input option (DMX ONLY is the factory setting).
10. Apply power.
11. Please take the time to read the full instruction manual which contains information on:-
 - a) The safe use of the product
 - b) Setting up the special features
 - c) Adding accessories
 - d) Routine maintenance

If you are an installer, on completion of the installation, please remove the installation instruction pages and ensure the client/user receives the User Instruction pages only.

* Remove the front panel screws. Remove the front plates, taking care to release both the earth straps.

** Secure the chassis to the wall.

L'INSTALLATION EN BREF

1. Déballez le produit. (Assurez-vous que vous ne jetiez aucun accessoire, emballé séparément dans la boîte.)
2. Dévissez les vis du panneau frontal.
Tirez le châssis. Faites attention au fil de terre à droite; dégagez-le et séparez le châssis de la section supérieure.
*(Voyez la note *** en bas concernant la version murale).*
3. Montez la section supérieure dans un rack, utilisant les supports d'avant et de derrière.
Assurez une ventilation suffisante.
*(voyez la note **** en bas concernant la version murale).*
4. Si vous allez utiliser le bloc en mode monophasé (modèles de 10A seulement), liez les trois bornes de phases au moyen des liens fournis. Changez l'ordre des phases.
5. Raccordez les câbles d'alimentation et les câbles de sortie.
6. Vérifiez que vous avez installé correctement les liens de sélection de tension (115/230V).
7. Remplacez le châssis dans la section supérieure, déjà montée dans le rack.
Remplacez le fil de terre.
Remplacez les vis du panneau frontal.
8. Raccordez les câbles de contrôle. Pour les modèles muraux découpez la résistance de terminaison de la ligne DMX, à moins que l'appareil soit le dernier ou le seul dans la chaîne.
9. Choisissez le protocole de contrôle voulu (mis à DMX uniquement à l'usine).
10. Mettez la tension.
11. Veuillez lire le manuel d'instructions entier qui contient des informations concernant
 - a) La sécurité pendant l'utilisation
 - b) Les possibilités de configuration
 - c) Les accessoires en option
 - d) Le maintienance

Si vous êtes installateur, nous vous conseillons, après l'installation, d'arracher les pages qui s'appliquent à l'installation, pour laisser avec l'utilisateur le mode d'emploi seulement.

*** Dévissez les vis des panneau frontaux et enlevez-les, en vous assurant que vous dégagez les deux fils de terre.

**** Montez le châssis au mur.

QUICK SET-UP UND INSTALLATION

1. Packen Sie den Paradime Digital Dimmer aus. (Achten Sie darauf, daß Sie das Zubehör, das separat aufbewahrt ist, nicht wegwerfen).
2. Entfernen Sie die Schrauben der Frontpanele. Ziehen Sie das Chassis aus dem Gehäuse. Achten Sie dabei darauf, daß das Erdungskabel auf der rechten Seite losgemacht wird (sehen Sie unten die Anmerkung * betreffend Wandmontage).
3. Montieren Sie das Chassis in dem gewünschten Rack, indem Sie die vorderen und hinteren Stützträger benutzen (sehen Sie unten die Anmerkung ** betreffend Wandmontage-Version).
4. Wenn Sie den Paradime einphasig anschließen möchten (10A pro Kanal Modellen), verbinden Sie die Einphase-Verbindungsbrücken. Ändern Sie dann die Reihenfolge der Input-Phasen.
5. Verbinden Sie die Input- und Output-Spannungskabel.
6. Überprüfen Sie, ob die Brückenteile richtig eingestellt sind, um an das Netz angeschlossen zu werden.
7. Für Rackmontage-Modelle schieben Sie nun das Chassis wieder in das Gehäuse. Achten Sie darauf daß das Erdungskabel ordnungsgemäß angeschlossen ist. Befestigen Sie die Schrauben an der Frontpanele.
8. Stellen Sie den Signal-Input-Buchsen.
9. Stellen Sie die gewünschte Input-Option ein (DMX Only ist die werkseitige Standarteinstellung).
10. Schalten Sie ein.
11. Lesen Sie bitte die komplette Bedienungsanleitung.

Sie enthalten Informationen über:

- (a) die sichere Benutzung des Dimmers
- (b) Einstellung der technischen Eigenschaften
- (c) Gebrauch des Zubehörs
- (d) Wartung und Pflege

Wenn Sie ein Installateur sind, entfernen Sie bitte nach Abschluß der Arbeiten die Installationsanleitung und achten Sie darauf, daß der Verbraucher die Bedienungsanleitung erhält.

* Entfernen Sie die Schrauben der Deckplatten. Entfernen Sie die Deckplatten. Achten Sie dabei darauf, die Erdungskabel zu befreien.

** Montieren Sie das Chassis an die Wand.

LA INSTALACION EN BREVE

1. Desembale el aparato. Asegurese que no deseche ningún accesorio embalado separadamente en la caja.
2. Quite los tornillos del panel frontal. Tire hacia Ud. el chasis. Solte el hilo de tierra al lado derecho y separe la sección superior. Vea la nota *** debajo respecto a montaje mural.
3. Monte la sección superior en el rack, usando los soportes frontales y traseros. Asegure una ventilación adecuado. Vea la nota *** debajo respecto al modelo a montaje mural.
4. Si Ud. va a hacer una conexión monofásica (unidades 10A unicamente), ponga las varillas monofásicas proveidas. Cambie el orden de las fases de entrada.
5. Haga las conexiones de entrada y de salida a las cargas.
6. Comprueba que las varillas de voltaje han sido puestas corectamente.
7. Para modelos rackables ponga el chasis en la sección superior, ya montada en el rack. Reponga el hilo de tierra. Reponga los tornillos en el panel frontal.
8. Ponga los enchufes de control.
9. Seleccione la opción deseada de control. En la fábrica ponemos por defecto DMX ONLY (solamente DMX).
10. Ponga la potencia.
11. Lea todo este manual de instrucciones.

Contiene información respecto

- (a) al uso seguro del aparato
- (b) a la configuración de las características especiales
- (c) a la adición de accesorios
- (d) al mantenimiento rutinario

Quando Ud. ha instalado el aparato, recomendamos que quite estas páginas de instrucciones de instalación, para dejar por el usuario unicamente las páginas de instrucciones de uso.

*** Quite los paneles frontales. Solte los hilos de tierra.

**** Monte el chasis a la pared.

CHANGING THE SUPPLY INPUT PHASE ORDER

USER LOCKOUT

Both the phase order and supply frequency are settings which are not normally made by the user and are generally set by a technician at the time of installation. For this reason users may be 'locked out' from making changes. In order to remove this 'lock' it is necessary to remove the hardware link situated behind the display board. Unless you want the user to be able to alter the installation settings from the front panel, ensure the link is replaced after making any changes.

Press and release the 'down' key ∇ until the display shows
4 SET SUPPLY ?

Note that the numbers on the left of the screen identify the menu number. These are useful when helping users to find their way around the menus and are references to the menu tree diagram on page 41 of this manual.

Press the ∇ - the display will show
41 SET PHASES ?

Press the ∇ - the display will show
411 SET ORDER [123] (i.e. factory setting).

Pressing the up or down arrow keys will change the setting within the square brackets on the display. Subsequent presses will display the different settings available, these are:-

[111]	Single Phase
[123]	3 Phases connected in the order 1,2,3
[132]	3 Phases connected in the order 1,3,2
[aut]	Auto Phase order detection

The Auto Phase selection will only be functional if an additional Phase detect module has been fitted.

Change to the desired option and press ∇ to select and memorise the setting.

The display will momentarily show STORED OK

When the display shows 411 SET ORDER [], pressing the \wedge key takes you to 421 SET FREQ. The factory setting is 50Hz. Press ∇ to change the frequency then use the \wedge/∇ keys to select [60Hz] or [AUTO].

CHANGEMENT DE L'ORDRE DES PHASES

RESTRICTION DES FONCTIONS DISPONIBLES A L'UTILISATEUR

L'ordre des phases et la fréquence sont des attributs qui normalement ne concerne pas l'utilisateur et qui sont configuré par le technicien lors de l'installation. Pour cette raison vous pouvez bloquer les changements non autorisés par l'utilisateur. Pour faire un déblocage il vous faut enlever le shunt, situé derrière l'afficheur. Si vous voulez que l'utilisateur ne puisse pas changer la configuration initiale, remplacez le shunt après avoir fait les changements.

Appuyez sur le bouton 'bas' ∇ plusieurs fois jusqu'à ce que le display affiche
4 SET SUPPLY?

Notez que les chiffres à gauche du display identifient le numéro du menu. C'est utile quand vous rendez de l'assistance aux utilisateurs et sont des références utilisés dans le diagramme sur la page 41 de ce manuel.

Appuyez sur ∇ et vous voyez 41 SET PHASES ? dans le display.

Appuyez sur ∇ et vous voyez 411 SET ORDER [123]

En appuyant sur les boutons flèches ∇/\wedge vous changerez la sélection entre crochets dans l'afficheur. Les pressions subséquentes montreront sélections disponibles, c'est à dire

[111]	une phase
[123]	trois phases dans l'ordre 1,2,3
[132]	trois phases dans l'ordre 1,3,2
[auto]	détection automatique de l'ordre des phases

L'option 'auto' fonctionne seulement quand un module 'auto-détection' a été installé.

Changez à l'option désirée et appuyez sur ∇ pour mémoriser la sélection.

Vous verrez les mots STORED OK dans l'afficheur.

Quand il est affiché 411 SET ORDER [], appuyez sur la touche \wedge pour afficher 421 SET FREQ. Par défaut la fréquence est 50Hz. Appuyez sur les touches \wedge/∇ pour la changer et pour sélectionner [60Hz] ou [AUTO].

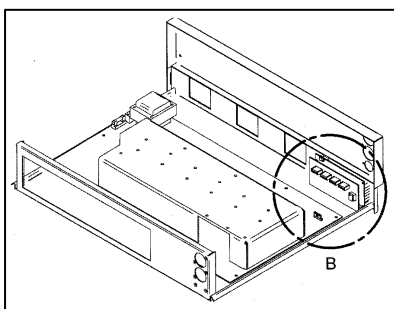

Rack models

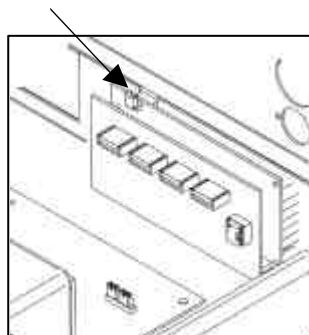

Locating the Jumper

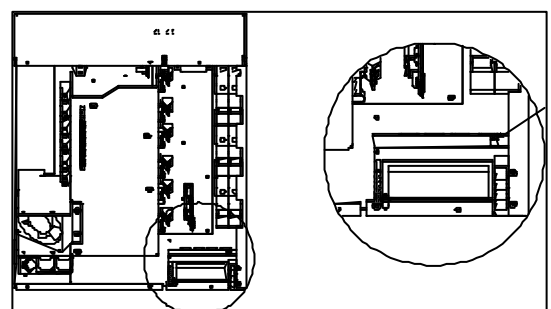

Wallmount Models

ÄNDERUNG DES INPUT-PHASEN-ANSCHLUSSES

VERBRAUCHER – SPERRE

Sowohl die Reihenfolge der Phasen als auch die Stromfrequenz sind Einstellungen, die normalerweise nicht durch den Verbraucher, sondern durch den Installateur durchgeführt werden. Daher kann für den Verbraucher die Durchführung von Änderungen „gesperrt“ werden. Um diese Sperre zu überwinden, ist es erforderlich, die Steckbrücke, die sich hinter dem Display befindet, zu entfernen. Wenn Sie möchten, daß der Verbraucher diese Installationseinstellungen selbständig nicht ändert, achten Sie darauf, daß die Verbindung nach Durchführung der Änderungen wieder an ihren alten Platz eingesetzt /angebracht wird. Betätigen dann den nach unten zeigenden Pfeil ∇ bis in dem Display 4 SET SUPPLY? erscheint. Die Nummern auf der linken Seite des Bildschirms kennzeichnen die Menu-Nummer. Diese sind hilfreich, um dem Verbraucher den Weg durch die Menues zu zeigen und sind gleichzeitig Hinweise auf das in dieser Bedienungsanleitung enthaltene Baumdiagramm, siehe Seite 41.

Drücken Sie ∇ - das Display zeigt 41 SET PHASES?
Drücken Sie ∇ - das Display zeigt nun 411 SET ORDER [123]

Durch Betätigen der \wedge oder ∇ Pfeile kann die Einstellung in den eckigen Klammern in dem Display geändert werden. Durch weitere Betätigung sind folgende Einstellungen möglich:

- [111] Einphasiger Betrieb
 - [123] 3-phasiger Betrieb in der Reihenfolge 123
 - [132] 3-phasiger Betrieb in der Reihenfolge 132
- [auto] Auto – Phasen- Erkennung

Die Auto-Phasen-Erkennung ist nur funktionsfähig, wenn das Gerät mit einem zusätzlichen Phasen-Erkennungs-Modul ausgestattet ist.

Durch Drücken der ∇ -Taste kann die gewünschte Einstellung ausgewählt und gespeichert werden.

Das Display zeigt dann STORED OK.

Wenn im Display 411 SET ORDER [] erscheint, benutzen Sie die \wedge Taste, um zu 421 SET FREQ zu gelangen. Die werkseitige Einstellung ist 50Hz. Drücken Sie ∇ um die Frequenz zu wechseln und benutzen Sie dann die \wedge/∇ Tasten, um [60Hz] oder [AUTO] auszuwählen.

CAMBIO DE LA SECUENCIA DE LAS FASES

RESTRICCION DE FUNCIONES DISPONIBLES AL USUARIO

El orden de las fases y la frecuencia son normalmente establecidos por el técnico cuando hace la instalación. Por eso se puede bloquear los usuarios, impidiéndolos de hacer cambios. Para quitar este bloque es necesario quitar la varilla situada detrás de la placa de display. Si Ud. quiere que el usuario no pueda hacer cambios a la configuración, asegúrese que la varilla sea repuesta después de cualquier cambio. Presione la tecla ∇ algunas veces hasta que el display muestra 4 SET SUPPLY?

Note que hay cifras a la izquierda del display para identificar el menú. Estas son útiles en la ayuda a los usuarios en la navegación del sistema, siendo referencias a la estructura de los menús.

Presionando la tecla ∇ mostrará 41 SET PHASES?
{Configuración de las fases?}

Presionando la tecla ∇ mostrará 411 SET ORDER [123]
{Configuración del orden}

Presionando las teclas \wedge o ∇ cambiará la selección entre los []. Ulteriores presiones mostrarán las posibilidades diferentes:-

- [111] Operación monofásica
- [123] Tres fases en el orden 1,2,3.
- [132] Tres fases en el orden 1,3,2
- [aut] Averiguación automática del orden de las fases

La opción 'aut' funciona solamente si hay instalado un módulo adicional 'averiguación automática del orden de las fases'.

Cambie a la opción deseada y presione ∇ para confirmar y memorizar la selección.

El display muestra momentáneamente STORED OK.

Cuando el display muestra 411 SET ORDER [], presionando la tecla \wedge le da la posibilidad 421 SET FREQ (cambio de frecuencia). En la fábrica ponemos una frecuencia de 50Hz. Presione ∇ para cambiarla y entonces presione las teclas \wedge/∇ para seleccionar 60Hz. o automático.

CONNECTING AND CONFIGURING THE SUPPLY

CHANGING THE DIMMER FOR USE ON A DIFFERENT POWER SUPPLY VOLTAGE

The dimmer is able to operate on either 115V or 230V AC supplies. The internal power supply link must be altered, if appropriate, from the factory-set option. Disconnect and isolate the power supply from the dimmer. Remove the two or four front panel securing screws Pull the dimmer chassis forward approximately 100mm. for rack mounting models: undo the top and bottom screws and remove the right hand cover plate of wall mounting models.

The supply links can be seen on the near right hand corner of the main printed circuit board (rackmount models) or in the top right corner (wall mounting models) adjacent to the transformer and electronics control fuse. Remove the existing links and replace as shown in the drawing below.

Change the electronics protection fuse to the correct type and value for the chosen operating voltage.

Supply Voltage	Fuse type/value
115V	125mA (T) Anti-surge 5mm. x 20mm.
230V	63mA (T) Anti-surge 5mm. x 20mm.

Slide the chassis back into position (or replace the cover plate) and replace the front panel securing screws.

See the diagrams below and right.

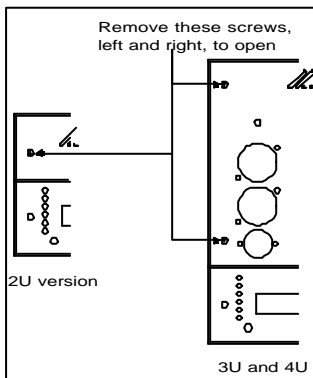

Front panel screws

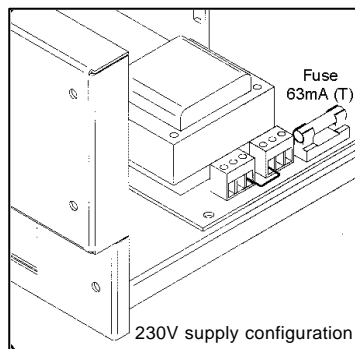

Supply Links, Rack Models

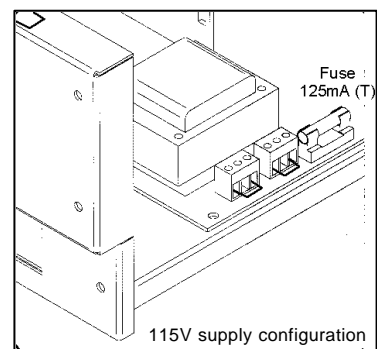

CONNECTION ET CONFIGURATION - L'ALIMENTATION

CHANGER LA TENSION D'OPERATION DE L'APPAREIL

Le bloc peut fonctionner sur une tension de secteur de 115V ou de 230V. Le lien intérieur de secteur doit être changé, si approprié, de la position par défaut mise à l'usine. Débranchez le secteur de l'appareil. Enlevez les deux (ou quatre) vis du panneau frontal des modèles rackables et tirez le châssis d'approximativement 100mm.: pour les modèles muraux enlevez les deux vis du couvercle droite

Vous verrez les liens à droite de la carte imprimée principale à côté du transformateur et le fusible pour l'électronique (en haut pour les modèles muraux). Enlevez les liens actuels et remplacez-les selon les diagrammes en dessous.

Changez le fusible de protection de l'électronique au type et à la valeur correct pour la tension d'opération choisie.

Tension de Secteur	Type/Valeur de fusible
115V	125mA (T) Anti-surge 5mm. x 20mm.
230V	63mA (T) Anti-surge 5mm. x 20mm.

Remplacez le châssis (ou le couvercle) et remettez les vis.

Regardez les diagrammes en bas et a droite.

ANSCHLUß UND KONFIGURATION

GEBRAUCH IN EINEM ANDEREN SPANNUNGSNETZ

Der Paradime kann mit 115V oder mit 230V betrieben werden. Die interne Netzverbindung muß, wenn erforderlich, von der Werkseinstellung geändert werden. Achten Sie dafür darauf, daß der Dimmer nicht an den Strom angeschlossen ist. Entfernen Sie die zwei (bzw. 4) Schrauben der Frontpanele und ziehen Sie die Panele vor (Rack-Version). Für Wandmontage-Modelle entfernen Sie die rechte Frontplatte.

Die Netz-Typ-Verbindungsbrücke befindet sich an der rechten Seite der Hauptplatine neben dem Transformator und der Sicherung (in der rechte Ecke oben der Wandmontage-Modelle). Entfernen Sie die bestehende Verbindung und setzen Sie sie wie unten dargestellt wieder ein. Achten Sie darauf, daß Sie auch die Sicherung wechseln.

Spannung	Sicherungstyp
115V	125mA (T) Anti-surge 5mm x 20mm
230V	63mA (T) Anti-surge 5mm x 20mm

Schieben Sie das Chassis (setzen Sie die Frontplatte) zurück in das Gehäuse und befestigen Sie die Frontpanele mit den Schrauben.

Sehen Sie die Diagramme links und unten.

CONEXION Y CONFIGURACION DE LA POTENCIA

CAMBIANDO EL APARATO PARA OPERACION EN OTRO VOLTAJE

El Paradime puede funcionar en 115V o 230V. La varilla interna debe ser cambiado, si necesario, desde la por defecto puesta en la fábrica. Quite y aisle la potencia del aparato. Quite los 2 (4) tornillos y tire el chasis hacia Ud. aproximadamente 100mm. (versión rackable). Para los modelos a montaje mural quite los tornillos de la cubierta derecha.

Ud. verá las varillas en la esquina derecha de la placa principal (en la esquina derecha encima) vecino al transformador y el fusible de control del electrónico. Quite los eslabones y repongolos como mostrado en el diagrama aquí abajo.

Cambie el fusible al tipo y valor corecto por el voltaje escogido.

Voltaje	Tipo/Valor de Fusible
115V	125mA (T) 5mm. x 20mm.
230V	63mA (T) 5mm. x 20mm.

Reponga el chasis (la cubierta) y los tornillos de seguridad.

Vea los diagramas a la izquierda y debajo.

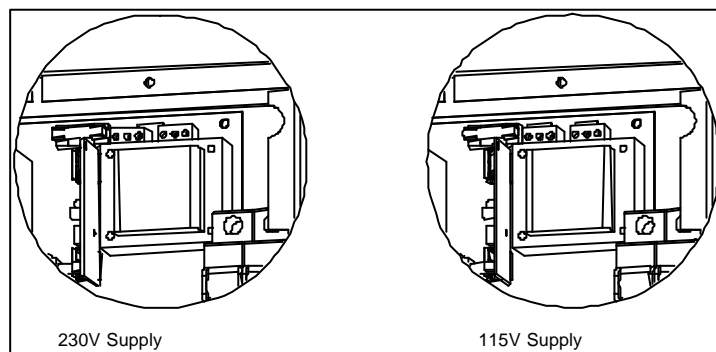

Supply Links, Wallmount models

**USER INSTRUCTIONS
MODE D'EMPLOI
BEDIENUNGSANLEITUNG
INSTRUCCIONES DE USO**

**Please be aware of these warning notices and their meaning!
Veillez faire attention aux avertissements suivants!
Beachten Sie bitte diese Warnungen !
Dese cuenta de estos avisos importantes!**



**CAUTION! RISK OF ELECTRIC SHOCK
ATTENTION! RISQUE DE CHOC ELECTRIQUE
ACHTUNG! GEFAHR EINES STROMSCHLAGES
¡ATENCIÓN! PELIGRO DE SHOCK ELECTRICO**



**CAUTION! REFER TO INSTRUCTION MANUAL
ATTENTION! REFEREZ-VOUS AU MANUEL D'INSTRUCTIONS
ACHTUNG! BEACHTEN SIE BITTE DIE BEDIENUNGSANLEITUNG
¡ATENCIÓN! REFERIRSE AL MANUAL DE INSTRUCCIONES**

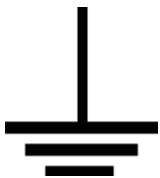

**IT IS ESSENTIAL THAT YOU MAKE AN EARTH CONNECTION
BEFORE CONNECTING THE DIMMER TO THE MAINS SUPPLY .
IL EST INDISPENSABLE DE RACCORDER L'APPAREIL A LA
TERRE AVANT D'ETABLIR LA CONNECTION AU SECTEUR.
VOR ANSCHLUSS DES DIMMERS BITTE UNBEDINGT EINE
ERDUNG DURCHFÜHREN.
ALTA VOLTAJE. NECESITA ABSOLUTAMENTE UNA CONEXION
CON TIERRA ANTES DE HACER LA CONEXION A LA RED**

FRONT PANEL CONTROLS AND FEATURES

POWER UP ROUTINE

When power is applied to the unit, a self-test is performed. The LCD text display shows SELF TEST followed by the current phase selection, SINGLE PHASE, THREE PHASE 123 or THREE PHASE 132.

When the self test is passed, the display will show either PARADIME READY (followed by a scrolling message) if the menu is locked, or 'DMX START nnn OK' if the menu is unlocked. OK is shown on the far right hand side of the display while the dimmer checks for an incoming signal. If no valid DMX signal is present it will disappear after three seconds.

SETTING / CHANGING FEATURES

All the features of the dimmer are set using the four push-buttons in conjunction with instructions and options shown in the LCD display. All features are accessed through menu choices. The complete menu structure can be followed on the diagram at the end of this manual. Each individual menu screen has an exclusive reference number to guide you through the process.

MENU - USER LOCKS

If your button presses appear to be ignored, it may be because the menus have been 'locked' to prevent accidental changes being made. The menus must be 'unlocked' before changes can be made and if required, re-locked again afterwards. Menu locking is controlled by the MENU ACCESS function within Menu 8 READ INFO.

MENU - INSTALLER LOCKS

Certain items may be protected by an internal hardware 'lock'. These items should not normally need to be changed and you should contact your installer/supplier before attempting to do so.

MISE SOUS TENSION

ROUTINE D'INITIALISATION

Lors de la mise sous tension un autotest est effectué. L'afficheur montre SELF TEST, suivi de la sélection des phases actuellement en vigueur, SINGLE PHASE, THREE PHASE 123 ou THREE PHASE 132. Après le test le display affiche READY (suivi d'un message défilant) si le menu est bloqué ou 'DMX START nnn OK' si le menu est ouvert. Vous verrez OK tout à droite du display pendant que le bloc cherche un signal de contrôle. S'il n'y a pas de signal valide, il disparaîtra au bout de trois secondes.

SELECTION / CHANGEMENT DES CARACTERISTIQUES

Toutes les caractéristiques du Paradim^e sont sélectionnées au moyen des quatre boutons poussoirs en conjonction avec les instructions et les options affichées dans le display. Vous avez l'accès à toutes les caractéristiques au moyen des choix de ce menu. Voyez la structure entière du menu dans le diagramme sur la page 41 de ce manuel. Chaque élément du menu porte un numéro de référence pour vous guider par la procédure.

BLOPAGE DU MENU - UTILISATEUR

S'il semble que vos pressions de boutons ne produisent aucun effet, il pourrait être parce que le menu a été bloqué contre les changements accidentaux. Il vous faut le débloquent, avant de pouvoir faire les changements, et le rebloquer après, si vous voulez. Voyez la fonction MENU ACCESS dans le menu No. 8, READ INFO.

BLOPAGE DU MENU - INSTALLATEUR

De certaines options de menu peuvent être bloquées en hardware. Vous n'aurez pas normalement besoin de les changer. Référez-vous à votre installateur/fournisseur avant de l'essayer.

BEDIENUNG DER FRONTPANELE

START-ROUTINE

Wenn das Gerät eingeschaltet wird, führt es zunächst einen Selbst-Test durch. In dem LCD-Display erscheint dann "SELF TEST" gefolgt von der gerade geprüften Phasen-Auswahl, SINGLE PHASE, THREE PHASE 123, oder THREE PHASE 132. Wenn der Selbst-Test erfolgreich beendet ist, erscheint in dem Display "PARADIME READY". Wenn das Menu gesperrt ist, erscheint "DMX START nnn OK". Ist das Menu nicht gesperrt, erscheint "DMX START nnn OK". "OK" erscheint auf der rechten Seite des Display, während der Dimmer auf ein hereinkommendes Signal wartet. Wenn kein gültiges DMX-Signal gesendet wird, erlischt das OK-Signal nach drei Sekunden.

EINSTELLUNGEN

Alle Bedienungsmöglichkeiten des Dimmers können durch die Betätigung der vier Tasten in Verbindung mit den Anleitungen und Optionen, die in dem LCD-Display gezeigt werden, genutzt werden. Alle Eigenschaften sind durch die Menu-Auswahl zugänglich. Die gesamte Menu-Struktur ist aus dem Diagramm am Ende dieser Bedienungsanleitung ersichtlich. Jedes Menu hat eine eigene Referenz-Nummer, um durch den Vorgang zu führen.

MENU-SPERRE

Wenn das Gerät auf Betätigen der Tasten nicht reagiert, kann es sein, daß die Menus gesperrt sind. Dadurch wird verhindert, daß ungültige Veränderungen durchgeführt werden. Die Menüs müssen zunächst wieder entsperrt werden, bevor neue Veränderungen durchgeführt werden können. Danach kann, wenn gewünscht, das Menu wieder gesperrt werden. Die Menu-Sperre wird kontrolliert mit der Funktion MENU ACCESS des Menüs 8 READ INFO.

INSTALLATIONS-SPERRE

Einige Bereiche können durch eine interne Hardware-Sperre geschützt werden. Diese Bereiche brauchen normalerweise nicht geändert werden und Sie sollten diese Veränderungen, wenn gewünscht nur durch einen Installateur durchführen lassen.

CARACTERÍSTICAS Y MANDOS DEL PANEL FRONTAL

RUTINA DE INICIALIZACIÓN

Siempre que Ud. enciende el aparato, efectua una rutina de prueba de las funciones internas. Él muestra el texto SELF TEST, seguido de la configuración actual de las fases, SINGLE PHASE {una fase}, THREE PHASE 123 {tres fases en el orden 123} o THREE PHASE 132 {tres fases en el orden 132}. Después de la prueba el display indica (si el menú es bloqueado) PARADIME READY seguido de un mensaje tornando o (si el menú no es bloqueado) DMX START nnn OK. OK es indicado a la derecha del display mientras que el aparato busca una señal entranda. Si no hay presente una señal DMX, desaparece después de tres segundos.

CAMBIANDO LA CONFIGURACIÓN

Ud. cambia las características del aparato, usando las cuatro teclas en conjunción con las instrucciones y las opciones indicadas en el display. Ud. puede ver la estructura complete del menú en el diagrama en la página 24. Cada pantalla tiene una referencia única para guiarle.

BLOQUE DEL MENÚ - USUARIO

Si sus presiones de teclas no valen nada, podría ser que el menú es bloqueado para impedir cambios accidentales. Es necesario desbloquearlo, antes de poder hacer cambios, y bloquearlo después una vez más. Se trata de la función MENU ACCESS en el menú no. 8 READ INFO.

BLOQUE DEL MENU - INSTALADOR

Hay algunas características que pueden ser protegidos por un bloque en el hardware. No es normalmente necesario cambiar estas y Ud. debería referirse a su instalador/proveedor antes de intentarlo.

SYSTEM MESSAGES

There are various messages that may be displayed. General status or information messages include:

DMX Received OK	DMX is selected and the unit is now receiving valid DMX data.
DMX Absent	DMX is selected but the unit is no longer receiving valid DMX.
Invalid Start	DMX is selected but incompatible data is being received.
Output Scene 'n'	Scene 'n' has been selected from the remote input.
Output Prog 'n'	Chase programme 'n' has been selected from the remote input.
No Preset Chosen	Remote has been selected as an input source but currently nothing is active

Messages relating to critical faults and conditions that may affect the operation of the unit include:

Over Temperature	The dimmer has been operated outside the recommended parameters and has reached an unacceptable temperature. This may be due to changes in the ventilation arrangements, a dirty fan or similar and will require the unit to be inspected and reset by the installer or similar competent engineer.
Service Required	This indicates that the last time the unit was used a critical fault occurred. It must be reset by the installer or similar competent engineer.
Zero Cross Fail	Internal system component failure. Refer to installer.
IIC Error	Internal system component failure. Refer to installer.

MESSAGERIE

Il y a de divers messages qui peuvent être affichés. Les messages généraux de situation actuelle ou d'information incluent:

DMX Received OK	Le mode de contrôle DMX a été sélectionné et le bloc reçoit un signal valide.
DMX Absent	DMX a été sélectionné mais le bloc ne reçoit plus de signal valide.
Invalid Start	DMX a été sélectionné mais le bloc reçoit des données incompatibles.
Output Scene 'n'	La scène 'n' a été sélectionnée par le contrôle à distance.
Output Prog 'n'	Le chaser 'n' a été sélectionné par le contrôle à distance.
No Preset Chosen	Le contrôle à distance est le mode choisi mais il n'y a pas de scène ni de chaser sélectionné.

Les messages concernant les erreurs critiques ou les conditions qui peuvent influencer sur l'opération normale incluent:

Over Temperature	Le bloc a été opéré hors des paramètres recommandés et a atteint une température inacceptable. Ceci peut être dû à un changement dans les conditions de ventilation, un ventilateur sale ou pareil et nécessite une inspection et une remise par l'installateur ou un ingénieur compétent.
Service Required	Indique que durant l'utilisation précédente un défaut critique est survenu. Il nécessite une inspection et une remise par l'installateur ou un ingénieur compétent.
Zero Cross Fail	Défaut interne de système. Référez-vous à l'installateur.
IIC Error	Défaut interne de système. Référez-vous à l'installateur.

SYSTEM-MITTEILUNGEN

In dem Display können verschiedene Mitteilungen erscheinen.

DMX Received OK	DMX wurde ausgewählt und die Einheit hat ein gültiges DMX-Signal erhalten.
DMX Absent	DMX wurde ausgewählt, aber die Einheit empfängt kein gültiges DMX mehr
Invalid start	DMX wurde ausgewählt, ein ungültiges Signal wurde empfangen
Output Scene `n	Szene `n wurde per Fernsteuerung aus dem Input ausgewählt
Ouput Prog `n	Chase-Program `n wurde per Fernsteuerung aus dem Input ausgewählt
No Preset Chosen	Fernsteuerung wurde ausgewählt als eine Input-Quelle, ist aber zur Zeit nicht aktiv.
Fehlermeldungen:	
Over Temperature	Der Dimmer ist überhitzt. Dies kann ein Hinweis darauf sein, daß Veränderungen in dem Belüftungssystem vorgenommen werden müssen, z.B. ein verschmutzter Ventilator o.ä.. Das Gerät sollte durch einen Installateur gewartet werden.
Service Required	Bei der letzten Benutzung des Gerätes wurde ein Fehler hervorgerufen. Die Wartung muß durch einen Installateur oder eine andere kompetente Person erfolgen.
Zero Cross Fail	Interner System-Fehler. Wenden Sie sich an den Installateur.
IIC Error	Interner System-Fehler. Wenden Sie sich an den Installateur

MENSAJES DE SISTEMA

Hay varios mensajes que pueden aparecer en el display. Los mensajes generales de información incluyen:-

DMX Received OK.	DMX ha sido seleccionado como el protocolo de control y el aparato recibe una señal válida.
DMX Absent	DMX ha sido seleccionado como el protocolo de control pero el aparato no recibe una señal válida.
Invalid Start	DMX ha sido seleccionado como el protocolo de control pero los datos recibidos son incompatibles.
Output Scene 'n'	La escena 'n' ha sido seleccionada en el mando a distancia.
Output Prog 'n'	La secuencia 'n' ha sido seleccionada en el mando a distancia.
No Preset Chosen	Operación remota ha sido seleccionada como método de control pero no hay salida desde el mando a distancia.

Mensajes respecto a averías críticas y condiciones que pueden impedir una operación normal incluyen:

Over Temperature	El aparato ha funcionado fuera de los parámetros recomendados y ha devenido demasiado caliente. La causa puede ser un cambio en la ventilación o un ventilador sucio. Es necesario que el instalador / técnico lo examina y lo reponga.
Service Required	Indica que una avería crítica ha ocurrido la última vez que el aparato estaba en marcha. Es necesario que el instalador/técnico lo examina y lo reponga.
Zero Cross Fail	Avería interna. Referase al instalador.
IIC Error	Avería interna. Referase al instalador.

CONNECTING THE CONTROL INPUTS

DMX

DMX connections are made via a 5-pin XLR plug, wired according to the USITT DMX512 1990 standard.

If the dimmer is the last piece of equipment in the signal chain, the DMX line must be terminated at the output socket. This is done by plugging in an XLR plug fitted with a 120 ohm resistor. See below.

ANALOGUE

Analogue control of each channel is via the 8-pin locking DIN plug wired as shown in the diagram. The control voltage is 0 volts (0% output) to approx. +8 volts DC (100% output). The dimmer provides a nominal 12V DC 'phantom' output supply @ 100mA max, to power a small desk.

Check the user manual of any equipment you intend to connect to the analogue input if you are unsure of the phantom supply polarity and specification.

See below for connections for rackmount models and the next page for connections for wallmount models.

CONNECTION DES ENTREES DE CONTROLE

DMX

Les connexions se font au moyen d'une fiche XLR à cinq broches selon la norme USITT DMX 1990.

Si le bloc est le dernier appareil dans la chaîne DMX, il faut terminer la ligne à la prise de sortie, en insérant une fiche XLR munie d'une résistance de 120 ohm.

ANALOGIQUE

Le contrôle analogique de chaque canal se fait au moyen d'une fiche DIN verrouillable, comme montré dans le diagramme suivant. La tension de contrôle est 0V (0% sortie) à approximativement +8V CC (100%). Le bloc fournit une tension nominale 'fantôme' de +12V à 100mA maximum pour alimenter un petit pupitre.

Vérifiez dans le manuel de l'appareil que vous allez raccorder à l'entrée analogique, si vous n'êtes pas sûr de la polarité de la tension fantôme ou de la spécification.

Voyez en bas la disposition des connexions des modèles rackables et la page en face pour les modèles à montage mural.

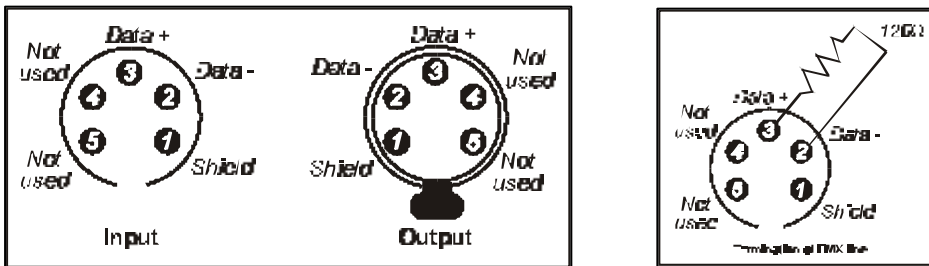

DMX Connections

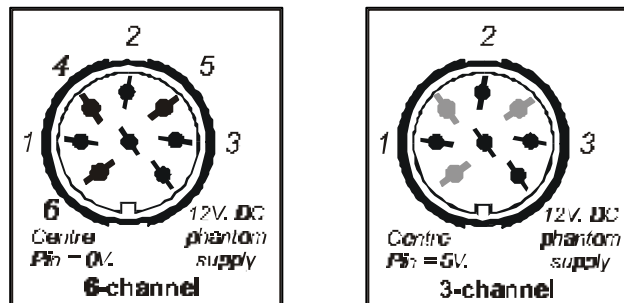

Analogue Connections

ANSCHLUß DER KONTROLL-INPUTS

DMX

Der Anschluß der DMX-Verbindungen erfolgt durch einen 5-pin XLR-Stecker, entsprechend dem USITT DMX512 1990 Standard.

Wenn der Dimmer das letzte Gerät in der Kette ist, muß die DMX-Linie an der Output-Buchse beendet werden. Das erfolgt durch den Anschluß an einen XLR-Stecker, ausgerüstet mit einem 120 Ohm- Widerstand. Siehe unten.

ANALOG

Die analoge Kontrolle von jedem Channel erfolgt durch einen 8pin DIN-Stecker mit Renkverschluß, wie unten dargestellt. Die Kontroll-Spannung befindet sich in einem Bereich von 0 Volt (0 % Output) bis etwa +8 Volt DC (100 % Output). Der Dimmer besitzt einen nominalen 12V DC "Phantom"-Speisung @ 100mA max, um einen kleinen Desk zu betreiben.

Beachten Sie die Bedienungsanleitung, wenn Sie den analogen Input anschließen möchten und sich bezüglich der Polarität und Spezifikation des Phantom-Outputs nicht sicher sind.

CONEXIÓN DE LAS ENTRADAS DE CONTROL

DMX

Las conexiones DMX se hacen por un enchufe XLR a cinco polos, conforme a la norma USITT DMX512 1990.

Si el aparato es el último en la cadena DMX, la línea debe ser terminado al enchufe de salida, Se hace esto por medio de un enchufe XLR dotado de una resistencia de 120 ohms.

ANALÓGICO

El control analógico se hace por un enchufe DIN a ocho polos, como indicado en el diagrama aquí abajo.

Mire en el manual de cualquier aparato que Ud. va a controlar con el voltaje de alimentación para comprobar la polaridad y la especificación.

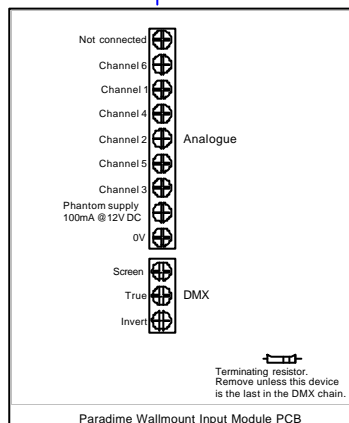

CONNECTIONS FOR WALLMOUNT VERSION CONNECTIONS DE LA VERSION A MONTAJE MURAL ANSCHLÜSSE FÜR WANDMONTAGE –VERSION CONEXION DE LA VERSION A MONTAJE MURAL.

OPTION / OPCION

An optional pluggable module is available for connection of the control inputs.

Il y a disponible en option un module muni de connecteurs pour un raccordement enfichable des entrées.

Es steht zur Verfügung als Option einen Modul mit XLR5/DIN Buchsen, der steckbarer Kontroll-Anschluß ermöglicht.

Hay disponible en opción un módulo dotado de enchufes para una conexión enchufable.

USING THE PARADIME WITHOUT A CONTROL DESK

In circumstances where there is not control desk available, the dimmer may be used to provide constant or animated output. Up to eight scenes containing a level for each channel may be 'captured' or recorded, held in memory and 'replayed' at will. Each scene is either 'captured' from the DMX or analogue input at a time when a desk is available or created by setting the preheat level on each channel.

There are nine chase sequence programmes available at nine different speeds programmed into the dimmer. For example,

PROG 11 = Chase pattern 1 @ speed 1 (fastest)
PROG 29 = Chase pattern 2 @ Speed 9 (slowest)

Preheat is set in menu 21. Scenes are captured (recorded) in menu 32. Scenes and chase programmes are chosen and replayed from menu 31.

The dimmer can also be set to replay a scene or chase programme, immediately the power is applied, without user intervention. The chosen scene or chase programme is selected in menu 36: the dimmer must be set for use with the DMX input in menu 51 but an actual DMX signal is not required. Note that, while a valid DMX signal is connected, the chosen scene or chase programme will be temporarily disabled.

NOTE: Any fade times that apply to a NO DMX SCENE will also apply to all other functions of the dimmer.

UTILISATION SANS CONTROLLEUR

Dans les circonstances où il n'y a pas disponible un contrôleur, le bloc peut être utilisé indépendamment pour produire une sortie constante ou défilante. Vous pouvez enregistrer jusqu'à huit scènes, y compris le niveau de chaque canal, les mémoriser et les restituer à volonté. Pour l'enregistrement vous pouvez utiliser soit un contrôleur soit un niveau de préchauffage sur chaque canal.

Il y a disponible neuf programmes de séquence (chasers) à neuf vitesses différentes, mémorisés dans l'appareil. Par exemple,

PROG 11 = Chaser 1 @ vitesse 1 (la plus vite)
PROG 29 = Chaser 2 @ vitesse 9 (la plus lente)

Vous réglez le préchauffage dans le menu 21: vous enregistrez les scènes dans le menu 32. Vous restituez les scènes et les séquences dans le menu 31.

Vous pouvez configurer le bloc pour restituer automatiquement une scène ou une séquence lors de la mise sous tension et sans action de la part de l'utilisateur. Vous choisissez la scène au moyen du menu 36. Vous devez ensuite choisir le mode d'opération DMX dans le menu 51 (mais il n'est pas nécessaire qu'un signal DMX est reçu et pendant qu'un signal valide est en cours, la scène est bloquée).

NOTE: Quand une scène ou une séquence est sélectionnée ainsi, les temps de fondu sélectionnés toucheront sur toutes les opérations du bloc.

GEBRAUCH DES DIMMERS OHNE KONTROLL-DESK

Der Dimmer kann auch ohne Kontroll-Desk genutzt werden. Es können bis zu acht Szenen mit einem Level für jeden Channel aufgenommen oder überspielt werden, gespeichert werden, und nach Belieben wieder abgespielt werden. Jede Szene kann entweder per DMX oder analog aufgenommen werden, wenn ein Desk zur Verfügung steht oder kann durch Einstellen der Vorheiz-Stufe bei jedem Channel erzeugt werden.

Es gibt neun Chase-Sequenz-Programme, die mit neun verschiedenen Speeds schon einprogrammiert worden sind.

Zum Beispiel,

PROG 11 = Chase Muster 1 @ Speed 1 (schnellste)
PROG 29 = Chase Muster 2 @ Speed 9 (langsamste)

Die Einstellung der Vorheiz-Stufe erfolgt in Menu 21. Das Aufnehmen der Szenen erfolgt in Menu 32. Szenen und Chase-Programme werden ausgesucht und abgespielt von Menu 31.

Der Dimmer kann auch so eingestellt werden, daß ein Szene oder ein Chase-Programm direkt ohne weitere Zwischenschritte abgespielt wird, wenn das Gerät gestartet wird.

Die gewünschte Szene oder das Chase-Programm wird in Menu 36 ausgewählt. Dafür muß der Dimmer eingestellt sein mit dem DMX-Input in Menu 51 (eine aktuelle DMX-Signal-Quelle wird nicht benötigt. Während ein gültiges DMX-Signal verbunden wird, wird die gewünschte Szene oder das Chase-Programm zeitweise behindert.)

Beachten Sie: Die Überblendungszeiten, die auf eine NO DMX SCENE angewendet werden, werden auch auf alle anderen Funktionen des Dimmers angewendet werden.

USO SIN CONTROLADOR

Cuando no hay disponible un pupitre de control, se puede usar el Paradim^e para proveer una salida estática o animada. Ud. puede grabar hasta ocho escenas conteniendo un nivel de cada canal, memorizarlas y restituirlas a voluntad. Ud. captura una escena, usando o la señal de entrada de un pupitre o poniendo niveles de precalentamiento.

Hay ya grabadas en la memoria nueve secuencias, restituibles a nueve velocidades diferentes. Por ejemplo,

PROG 11 = Secuencia modelo 1 @ velocidad 1 (la más rápida)
PROG 29 = Secuencia modelo 2 @ velocidad 9 (la más lenta)

Se pone el precalentamiento en el menú 21. Se graba las escenas en el menú 32. Se restitue las escenas y las secuencias en el menú 31.

Es posible también configurar el aparato para restituir una escena (o secuencia) automáticamente al momento de enciende. La escena (o secuencia) es seleccionada en el menú 36, NO DMX SCENE. Es necesario configurarlo en el menú 51, para que DMX sea un de los protocolos en uso, aunque una entrada DMX no sea necesario. Si hay una entrada DMX, no funciona la escena (secuencia).

NOTA: Si hay tiempos de fundido aplicando a la escena NO DMX SCENE, estos tiempos aplicarán a todas las escenas en todas las funciones del aparato.

USING THE PARADIME WITH REMOTE CONTROLS

The dimmer can be instructed to replay any of the eight captured scenes or nine chase programmes from a remote low voltage control panel or other piece of equipment. The analogue input connector is used to access the six remote 'preset' scenes or programme chases. Each preset is 'mapped' to any one of the eight scenes or 99 chases.

Depending on the type of remote panel or interface connected any number of the presets may be exclusively selected or mixed together.

The phantom output may be routed back into the six input channels by push buttons, sliders, normally-open relay contacts, motion detectors or similar devices.

Using combinations of remote panel and dimmer input options, many different and sophisticated control systems may be created for numerous applications.

The input and remote control panel type are set in menu 51. For a six-button wallplate this will be WP6.

The six presets are 'mapped' in menu 34.

UTILISATION DES COMMANDES A DISTANCE

Vous pouvez restituer n'importe quelle des huit scènes ou des neuf séquences au moyen d'un appareil basse tension à distance. La prise analogique est utilisée pour avoir accès à six 'présélections' de scènes ou de séquences. Chaque présélection est reliée en software aux huit scènes et aux neuf séquences.

Dépendant du type d'appareil à distance que vous utilisez, vous pouvez restituer les présélections individuellement ou vous pouvez les mélanger.

Vous pouvez acheminer la sortie fantôme aux six canaux d'entrée au moyen de boutons poussoirs, de potentiomètres linéaires, contacts de relais, détecteurs de mouvement ou des appareils pareils.

L'utilisation des combinaisons de panneaux et d'entrée de pupitre vous permet de créer les systèmes de contrôle sophistiqués pour de divers usages.

Vous choisissez le mode de contrôle et le type de commande à distance dans le menu 51. Pour la commande à six boutons votre choix sera WP6.

Vous faites le patch des présélections dans le menu 34.

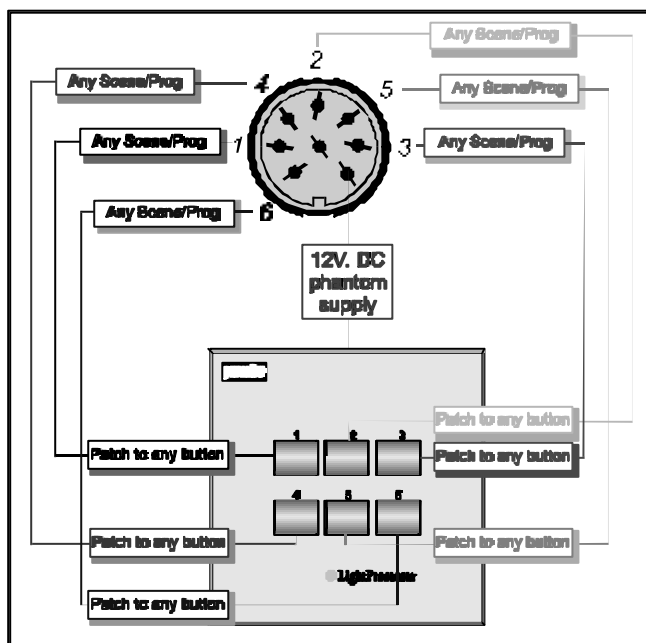

GEBRAUCH DES DIMMERS MIT FERNSTEUERUNG

Der Dimmer kann jede der acht eingespielten Szenen oder der neun Chase-Programme von einer ferngesteuerten Niederspannungs-Bedienungspanele oder einem anderen Gerät abspielen.

Die analoge Eingangs-Buchse wird verwendet, um die sechs "preset" Szenen oder Chase-Programme abzuspielen. Jedes Preset ist zugeordnet zur einer der acht Szenen oder 99 Chase-Programme.

Abhängig von dem Typ der Fernsteuerung oder der angeschlossenen Schnittfläche, kann eine beliebige Anzahl von Presets gesondert ausgewählt oder zusammengemischt werden.

Der Phantom Output kann umgewandelt werden in die sechs Eingangs-Channels durch Drucktasten, Schieber, o.ä.

Durch Gebrauch der Kombination von Fernsteuerung und Dimmer-Input-Optionen können viele verschiedene Kontroll-Systeme für diverse Anwendungen erzeugt werden.

Die Typen der Input-und die Fernsteuerungs-Bedienungspanele sind in Menu 51 eingestellt. Zum Beispiel, für die 6-Taste Bedienungspanele, wählen Sie WP6.

Die sechs Einstellungen sind in Menu 34 zugeordnet.

Die Überblendungszeiten der Szenen sind in Menu 35 eingegeben.

USO CON MANDOS A DISTANCIA

Ud. puede mandar el Paradim[®] a restituir cualquier de las ocho escenas/ nueve secuencias desde un mando a bajo voltaje o otro aparato. Se usa el enchufe analógico para gañar acceso a seis preselecciones (escena o secuencia). Cada preselección es encaminado a una de las ocho escenas o 99 secuencias.

Según el tipo de mando a distancia en uso cualquier cantidad de preselecciones puede ser seleccionada sola o mezclada con otras.

El voltaje de alimentación (phantom supply) puede ser encaminado en los seis canales de entrada por teclas, correderas, contactos de relé, detectores de movimiento o parecido.

Usando combinaciones de mandos a distancia y opciones de entrada al Paradim[®], es posible crear muchos y varios sistemas sofisticados de control.

La entrada y el tipo de panel de control es seleccionado en el menú 51. Para el panel a seis botones, la selección debe ser WP6 o DMX+WP6.

Las seis preselecciones son encaminados en el menú 34.

Sirvase del menú 35 para poner un tiempo de fundido para cada escena.

COOLING AND DMX FAN CONTROL

The unit's fan cooling is electronically controlled by the microprocessor with overrides from a hardware thermostat. In normal use the fan will run very slowly and silently at all times. When the pre-set temperature threshold is exceeded, the microprocessor will increase the fan speed to full.

It is possible to temporarily suppress the full speed operation of the cooling fan remotely using an additional DMX channel. This will override the normal fan switch-on temperature point. The dimmer will only operate the fan when it is necessary in order to maintain safe working temperatures within the unit. The fan DMX channel is set up in menu 1.

VENTILATION ET CONTROLE DMX DU VENTILATEUR

La ventilation est réglé électroniquement par le microprocesseur avec un contrôle prioritaire au moyen d'un thermostat. Durant un fonctionnement normal le ventilateur marche lentement et silencieusement tout le temps. Quand la température atteint le seuil programmé, le microprocesseur accélère le ventilateur à pleine vitesse.

Il est possible de supprimer pour une période limitée la pleine marche du ventilateur, en utilisant un canal DMX supplémentaire. Ceci outrepassera le point normal de déclenchement du ventilateur. Le ventilateur démarrera seulement quand il est nécessaire pour maintenir une température de sécurité dans le boîtier. Vous choisissez le canal DMX du ventilateur dans le menu 1.

KÜHLUNG UND DMX-VENTILATIONS-KONTROLLE

Die Ventilations-Kühlung des Gerätes wird automatisch kontrolliert von dem Mikroprozessor, der übergeht in einen Hardware-Thermostat. Bei normalem Gebrauch wird der Ventilator sehr langsam und leise laufen. Wenn die eingestellte Temperatur-Schwelle überschritten wird, beschleunigt der Mikroprozessor die Ventilation bis zu maximalen Leistung.

Es ist möglich, um die volle Geschwindigkeit der Ventilation zeitweise zu unterdrücken, indem ein externer zusätzlicher DMX-Channel genutzt wird. Dieser wird sich über die normale Ventilation hinwegsetzen, so daß die Temperatur gehalten wird. Der Dimmer wird die Ventilation nur einsetzen, wenn es erforderlich ist, um eine sichere Temperatur zum Betrieb des Gerätes zu gewährleisten. Die Ventilation durch den DMX-Channel wird in Menu 1 eingestellt.

VENTILACIÓN Y CONTROL POR DMX DEL VENTILADOR

La ventilación del aparato es controlada electrónicamente por el microprocesador con mando a prioridad de un termostato de hardware. Durante el uso normal el ventilador funciona a bajo nivel todo el tiempo. Cuando llega la temperatura a un cierto nivel (programado en la fábrica), el microprocesador aumentará la velocidad a todo correr.

Es posible suprimir temporaneamente la operación a todo correr del ventilador, usando un canal adicional DMX. Este suprime el punto de encendido del ventilador, lo que funcionará solamente cuando devenga necesario del punto de vista de seguridad. Ud. pone el control de ventilador por DMX en el menú 1.

CONNECTING AND CONFIGURING THE SUPPLY

CHANGING THE DIMMER FOR USE ON A DIFFERENT POWER SUPPLY VOLTAGE

The Paradim[®] is able to operate on either 115 or 230V AC supplies. The internal power supply link must be altered if required from the factory set option. Disconnect and isolate the power supply from the dimmer. Remove the front panel. Identify the supply links on the main printed circuit board adjacent to the transformer and electronics control fuse. Remove the existing link(s) and replace as shown in the diagrams below.

Replace the front panel and securing screws.

SUPPLY INPUT WIRING - (STAR CONFIGURATION MODELS ONLY)

The dimmer is designed to operate on the following power supplies:

6 x 10 Amp models:

230V AC or 115V AC Single or Three phase & Neutral
Maximum input current 60Amps one phase.
Maximum input current 20Amps per phase.

6 x 16 Amp models:

230V AC or 115V AC Three phase & Neutral
Maximum input current 32Amps per phase.

6 x 20 Amp models:

230V AC or 115V AC Three phase & Neutral
Maximum input current 40 Amps per phase.

3 x 25 Amp models:

230V AC or 115V AC Three phase & Neutral
Maximum input current 25Amps per phase.

Ensure a mains power input cable of sufficient cross-section is used.

The input cable should be passed through a suitable cable restraining gland fitted in the 32mm hole in the rear panel service plate.

Secure the earth conductor to the earth block:

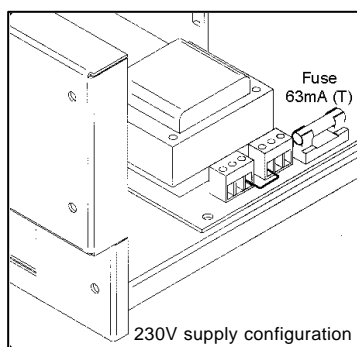

RACCORDEMENT ET CONFIGURATION DES PHASES

CHANGEMENT A UNE TENSION DE SECTEUR DIFFERENTE

Le bloc peut opérer sur 115V ou 230V. Le lien interne doit être changé, si nécessaire, de sa position originale. Débranchez et isolez le bloc du secteur. Enlevez le panneau face avant. Identifiez les liens de sélection de tension sur la carte électronique près du transformateur et le fusible de contrôle d'électronique. Enlevez les liens actuels et remplacez-les, selon les diagrammes ci-dessous

Remplacez le panneau face avant et remettez les vis.

CABLAGE DES PHASES - (MODELES CONFIGURES EN ETOILE SEULEMENT)

Ce bloc de puissance a été conçue pour opération sur les tensions suivantes:

Modèles 6 x 10A:

230V CA ou 115V CA sur une ou trois phases plus neutre.
Courant maximum d'entrée 60A sur une phase.
Courant maximum d'entrée 20A par phase.

Modèles 6 x 16A:

230V CA ou 115V CA sur trois phases plus neutre.
Courant maximum d'entrée 32A par phase.

Modèles 6 x 20A:

230V CA ou 115V CA sur trois phases plus neutre.
Courant maximum d'entrée 40A par phase.

Modèles 3 x 25A:

230V CA ou 115V CA sur trois phases plus neutre.
Courant maximum d'entrée 25A par phase.

Assurez-vous de l'utilisation d'un câble de section suffisante.

Passez le câble par un serre-câbles installé dans le trou de 32mm. sur la plaque de service arrière.

Raccordez le conducteur de terre au bornier de terre.:

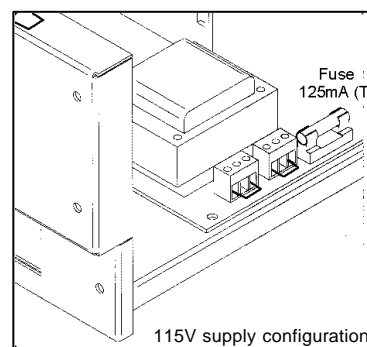

Supply Links, Rack Models

ANSCHLUß UND KONFIGURATION

GEBRAUCH IN EINEM ANDEREN STROMSPANNUNGSNETZ

Der Paradime Digital Dimmer kann mit 115V oder mit 230V betrieben werden. Die interne Netzverbindung muß, wenn erforderlich, von der Werkseinstellung geändert werden. Achten Sie dafür darauf, daß der Dimmer nicht an den Strom angeschlossen ist. Entfernen Sie die Frontpanele. Die Netz- Typ- Verbindungsbrücke befindet sich auf der Hauptplatine angelehnt an den Transformator und der Sicherung. Entfernen Sie die bestehende Verbindung und setzen Sie sie wie links unten dargestellt wieder ein. Achten Sie darauf, daß Sie auch die Sicherung wechseln. Setzen Sie die Frontpanele zurück und befestigen Sie mit den Schrauben.

EINGANGSANSCHLUß (Star Konfiguration Modelle)

Der Dimmer ist mit folgenden Stromanschlüssen betrieben werden:

6 x 10 Amp - Modelle

230V AC oder 115V AC ein- oder dreiphasig & Neutral
max. Input – Spannung 60 Amp einphasig
max. Input - Spannung 20 Amp. pro Phase.

6 x 16 Amp – Modelle

230V AC oder 115V AC dreiphasig & Neutral
max. Input - Spannung 32 Amp. pro Phase.

6 x 20 Amp – Modelle

230V AC oder 115V AC dreiphasig & Neutral
max. Input - Spannung 40 Amp. pro Phase.

3 x 25 Amp – Modelle

230V AC oder 115V AC dreiphasig & Neutral
max. Input - Spannung 25 Amp. pro Phase.

Beachten Sie, daß ein Haupt-Input-Kabel mit genügend Querschnitt benutzt wird.

Das Eingangskabel sollte, gesichert durch eine geeignete Verschraubung, in das 32mm Loch der hinteren Panele passen.

CONEXION Y CONFIGURACION DE LAS FASES

OPERACION EN OTRO VOLTAJE

Este aparato puede funcionar en 115V o 230V. La(s) varilla(s) interno debe(n) ser cambiada(s), si necesario, de lo por defecto puesto en la fábrica. Quite y aisle la potencia del aparato. Quite el panel frontal. Ud. verá las varillas en la placa principal vecino al transformador y el fusible de control del electrónico. Quite las varillas y repongalas como mostrado en el diagrama aquí debajo a la izquierda.

Cambie el fusible al tipo y valor corecto por el voltaje escogido.

Reponga los paneles frontales y los tornillos de seguridad.

CONEXION DE POTENCIA - CONFIGURACION ESTRELLA

Este aparato funciona en los sistemas de potencia siguientes:-

Modelos 6 x 10A:

230V CA o 115V CA monofásico o trifásico y neutro.
Corriente máximo de entrada 60A monofásico.
Corriente máximo de entrada 20A por fase.

Modelos 6 x 16A:

230V CA o 115V CA trifásico y neutro.
Corriente máximo de entrada 32A por fase.

Modelos 6 x 20A:

230V CA o 115V CA trifásico y neutro.
Corriente máximo de entrada 40A por fase.

Modelos 3 x 25A:

230V CA o 115V CA trifásico y neutro.
Corriente máximo de entrada 25A por fase.

Asegurese que el cable de entrada tenga un diámetro de conductor suficiente.

El cable de entrada debe pasar por un pasahilos en el subpanel de atrás asegurado en el agujero de 32mm.

Ponga el conductor de tierra en las bornes a tierra.

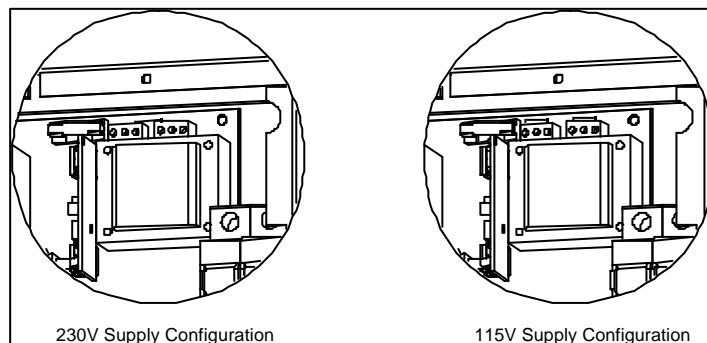

Supply Links, Wallmount models

For single phase supplies:

Fit the links provided to link terminal P2 to P1 and P3.

Connect the live phase conductor to terminal P2. Connect the neutral conductor to terminal N1.

For three phase & neutral (star)

Ensure there are no single phase links installed

Connect the three Live phase conductors to terminals P1, P2 and P3.

Connect the neutral conductor to terminal N1.

Tighten the gland around the cable.

Check that the operating software is set for the correct supply configuration and phase order.

SUPPLY INPUT WIRING (DELTA CONFIGURATIONS ONLY)

The dimmer is designed to operate on the following power supplies:

6 x 10 Amp models:

Maximum input current 60Amps one phase.
230V AC or 115V AC Single or Three Phase Delta
Maximum input current 20Amp per phase.

6 x 16 Amp models:

230V AC or 115V AC Single or Three phase & Neutral
Maximum input current 32Amp per phase.

6 x 20 Amp models:

230V AC or 115V AC Single or Three phase & Neutral
Maximum input current 40Amp per phase.

3 x 25 Amp models:

230V AC or 115V AC Single or Three phase & Neutral
Maximum input current 25Amp per phase.

Ensure a mains power input cable of sufficient size is used.

The input cable should be passed through a suitable cable gland fitted to the 32mm hole in the rear panel service plate.

Secure the earth conductor to the earth block:

Three Phase (Delta) fixed supplies:

Connect the three Live phase conductors to terminals P1, P2 and P3.

Do not connect the Neutral terminals.

Tighten the gland around the cable.

Check that the operating software is set for the correct supply configuration and phase order.

Pour les installations monophasées:

Posez les liens pour relier la borne P2 aux bornes P1 et P3.

Raccordez le conducteur de phase à la borne P2. Raccordez le conducteur neutre à la borne N1.

Pour les installations triphasées (en étoile):

Assurez-vous que les liens monophasés ne sont pas raccordés

Raccordez les trois conducteurs de phase aux bornes P1, P2 et P3.

Raccordez le conducteur neutre à la borne N1.

Reserrez le serre-câbles.

Vérifiez que le système opératoire a été configuré correctement pour l'ordre des phases et la fréquence.

CABLAGE DES PHASES - (MODELES CONFIGURES EN TRIANGLE SEULEMENT)

Ce bloc de puissance a été conçue pour opération sur les tensions suivantes:

Modèles 6 x 10A:

230V CA ou 115V CA sur une ou trois phases en triangle.

Courant maximum d'entrée 60A sur une phase.
Courant maximum d'entrée 20A par phase.

Modèles 6 x 16A:

230V CA ou 115V CA sur trois phases plus neutre.
Courant maximum d'entrée 32A par phase.

Modèles 6 x 20A:

230V CA ou 115V CA sur trois phases plus neutre.
Courant maximum d'entrée 40A par phase.

Modèles 3 x 25A:

230V CA ou 115V CA sur trois phases plus neutre.
Courant maximum d'entrée 25A par phase.

Assurez-vous de l'utilisation d'un câble de section suffisante.

Passez le câble par un serre-câbles installé dans le trou de 32mm. sur la plaque de service arrière.

Raccordez le conducteur de terre au bornier de terre.

Pour les installations triphasées (en triangle) fixes:

Raccordez les trois conducteurs de phases aux bornes P1, P2 et P3.

Ne raccordez rien aux bornes neutres.

Reserrez le serre-câbles.

Vérifiez que le système opératoire a été configuré correctement pour l'ordre des phases et la fréquence.

Einphasige Anschlüsse

Passen Sie die entsprechenden Verbindungen an die Pole P2 zu P1 und P3 an.
Schließen Sie den Phasen-Leiter an Pol P2.
Verbinden Sie den Neutral-Leiter mit Pol N1.

Dreiphasig-und-Neutral Anschlüsse:

Achten Sie darauf, daß keine einphasigen Verbindungsbrücken installiert sind.
Schließen Sie die drei Phasen-Leiter an die Pole P1, P2 und P3.
Schließen Sie den neutralen Leiter an Pol N1.

Ziehen Sie die Verschraubung um das Kabel an.

Überprüfen Sie, ob die angewendete Software richtig eingestellt ist für den Konfigurations-Anschluß und den Phasenanschluß.

EINGANGSNETZANSCHLUß (DELTA KONFIGURATION)

Der Dimmer ist konstruiert, um mit folgenden Stromanschlüssen betrieben zu werden:

6 x 10 Amp – Modelle:

230VAC oder 115V AC
einphasige oder dreiphasige Delta
max. Input – Spannung 60 Amp einphasig
max. Input – Spannung 20 Amp. pro Phase

6 x 16 Amp. – Modelle:

230V AC oder 115V AC dreiphasig & Neutral
max. Input - Spannung 32 Amp. pro Phase.

6 x 20 Amp. – Modelle:

230V AC oder 115V AC dreiphasig & Neutral
max. Input - Spannung 40 Amp. pro Phase.

3 x 25 Amp. – Modelle:

230V AC oder 115V AC dreiphasig & Neutral
max. Input-Spannung 25 Amp. pro Phase.

Achten Sie darauf, daß ein ausreichend starkes Haupt-Input-Kabel benutzt wird.

Das Eingangskabel sollte, gesichert durch eine geeignete Verschraubung, in das 32mm Loch der hinteren Platine passen.

Befestigen Sie den Erdungs-Leiter an der Erdungsklemme.

Für feste dreiphasige Anschlüsse (Delta):

Schließen Sie die drei Phasen-Leiter an die Pole P1, P2 und P3 an.
Die neutralen Pole werden nicht angeschlossen.

Ziehen Sie die Verschraubung um das Kabel an.

Überprüfen Sie, ob die angewendete Software richtig eingestellt ist für den Konfigurations-Anschluß und den Phasenanschluß.

Operacion monofásica

Ponga las varillas proveidas para eslabonar el borne P2 a P1 y a P3.
Ponga la fase al borne P2. Ponga el neutro al borne N1.

Operacion trifasica y neutro (estrella)

Asegurese que no hay instalado ningunas varillas entre los bornes P1, P2 y P3.
Ponga las tres fases a los bornes P1, P2 y P3.
Ponga el conductor neutro al borne N1.

Asegure el pasahilos para que aprete el cable.

Comprueba que el software ha sido configurado por el sistema corecto de potencia y el orden de las fases.

CONEXION DE POTENCIA - CONFIGURACION TRIANGULO

Este aparato funciona en los sistemas de potencia siguientes:-

Modelos 6 x 10A:

230V CA o 115V CA monofásico o trifásico en triángulo.
Corriente máximo de entrada 20A por fase.

Modelos 6 x 16A :

230V CA o 115V CA trifásico en triángulo.
Corriente máximo de entrada 32A por fase.

Modelos 6 x 20A :

230V CA o 115V CA trifásico en triángulo.
Corriente máximo de entrada 32A por fase.

Modelos 3 x 25A:

230V CA o 115V CA trifásico en triángulo.
Corriente máximo de entrada 25A por fase.

Asegurese que el cable de entrada tenga un diámetro de conductor suficiente.

El cable de entrada debe pasar por un pasahilos en el subpanel de atrás asegurado en el agujero de 32mm.

Ponga el conductor de tierra en el bloque de bornes a tierra.

Operacion trifasico en triangulo (instalacion permanente)

Ponga las fases a los bornes P1, P2 y P3.
No conecte nada a las bornes neutrales.

Asegure el pasahilos para que aprete el cable.

Comprueba que el software ha sido configurado por el sistema corecto de potencia y el orden de las fases.

THREE PHASE EXTERNALLY OPTIONED (DELTA / STAR) SUPPLIES:

Remove the Delta Supply Option Links
Connect the three Live phase conductors to terminals P1, P2 and P3.
Connect the three Neutral conductors to terminals N1, N2 and N3

To externally option for Three Phase Delta supplies:

Connect the three Live phase conductors to supply Phases 1, 2 and 3.
Connect the Neutral conductor N1 to supply phase 2
Connect the Neutral conductor N2 to supply phase 3
Connect the Neutral conductor N3 to supply phase 1

To externally option for Three Phase Star supplies:

Connect the three Live phase conductors to supply Phases 1, 2 and 3.
Connect all three neutral conductors to supply Neutral.

Tighten the gland around the cable.

Check that the operating software is set for the correct supply configuration and phase order.

POUR LES INSTALLATIONS TRIPHASÉES EXTÉRIEUREMENT SÉLECTIONNABLES (EN ÉTOILE / EN TRIANGLE):

Enlevez les liens internes entre les bornes P1, P2, P3 et les bornes N2, N3 et N1.
Raccordez les trois conducteurs de phases aux bornes P1, P2 et P3.
Raccordez les trois conducteurs neutres aux bornes N1, N2 et N3.

Option extérieur en triangle:

Raccordez les trois conducteurs de phases aux bornes P1, P2 et P3.
Raccordez le conducteur N1 à la phase 2 du secteur.
Raccordez le conducteur N2 à la phase 3 du secteur.
Raccordez le conducteur N3 à la phase 1 du secteur.

Option extérieur en étoile:

Raccordez les trois conducteurs de phases aux bornes P1, P2 et P3.
Raccordez tous les trois neutres au neutre du secteur.

Reserrez le serre-câbles.

Vérifiez que le système opératoire a été configuré correctement pour l'ordre des phases et la fréquence.

**EXTERN WECHSELBARE DREIPHASIGE
ANSCHLÜSSE (DELTA/STAR):**

Entfernen Sie die Delta- Anschluß-Verbindungen
Schließen Sie die drei Phasen-Leiter an die Pole P1,P2
und P3.

Schließen Sie die drei Neutral-Leiter an die Pole N2,N3
und N1

Externe dreiphasige Delta-Anschlüsse:

Schließen Sie die drei Phasen-Leiter an die
Anschluß-Phasen 1, 2 und 3.

Schließen Sie den Neutral-Leiter N1 an
Anschluß Phase 2

Schließen Sie den Neutral-Leiter N2 an
Anschluß Phase 3

Schließen Sie den Neutral-Leiter N3 an
Anschluß Phase 1

Externe dreiphasige Star-Anschlüsse:

Schließen Sie die drei Phasen-Leiter an die
Anschluß-Phasen 1, 2 und 3.

Schließen Sie alle drei Neutral-Leiter an den
neutralen Anschluß.

Ziehen Sie die Verschraubung um das Kabel an.

Achten Sie darauf, daß die angewendete Software
richtig eingestellt ist für den Konfigurations-Anschluß
und den Phasenanschluß.

**CONEXION DE POTENCIA - CONFIGURACION
OPCION ESTRELLA / TRIANGULO**

Quite las varillas de configuración triángulo.

Ponga las tres fases a los bornes P1, P2 y P3.

Ponga los tres neutros a los bornes N1, N2 y N3.

**para la opción exterior tres fases en
triángulo:**

Ponga las tres fases a los bornes P1, P2 y P3.

Ponga el conductor N1 a la fase 2 de la red

Ponga el conductor N2 a la fase 3 de la red

Ponga el conductor N3 a la fase 1 de la red

para la opción exterior tres fases en estrella:

Ponga las tres fases a los bornes P1, P2 y P3

Ponga todos los tres conductores de neutro al
neutro de la red

Asegure el pasahilos para que aprete el cable.

Comprueba que el software ha sido configurado por el
sistema corecto de potencia y el orden de las fases.

Single Phase Connection
Connection Monophasée
Einphasiger Anschluß
Conexión Monofásica

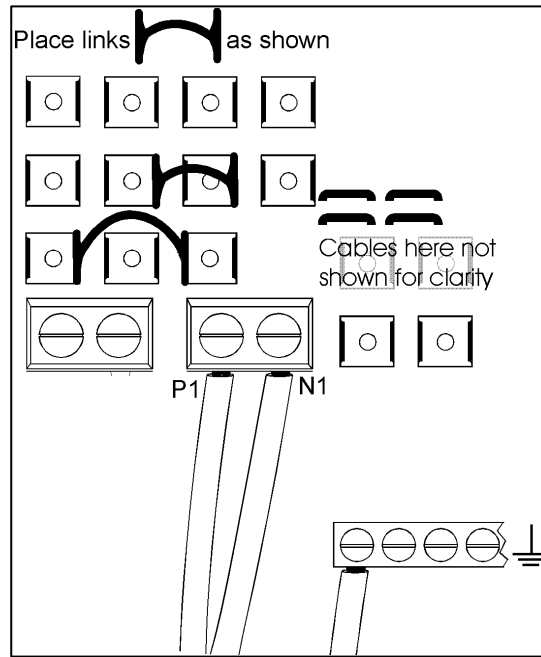

Three Phase Star Connection
Connection Triphasée en Etoile
Dreiphasiger Anschluß, Star
Conexión Triofásica en Estrella

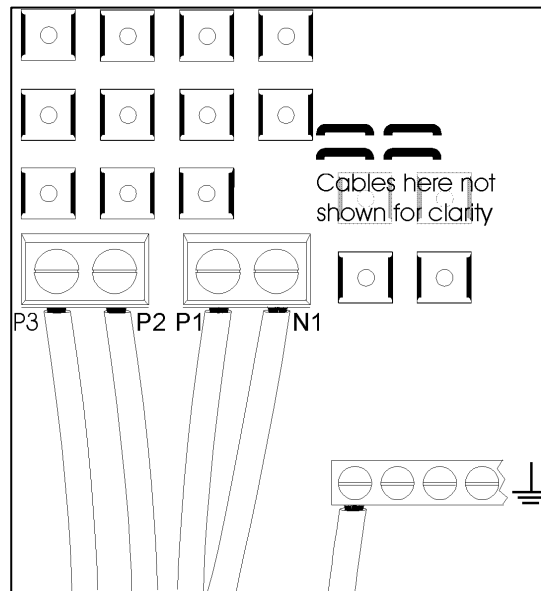

Three Phase Delta Connection
Connection Triphasée en Triangle
Dreiphasiger Anschluß, Delta
Conexión Triofásica en Triángulo

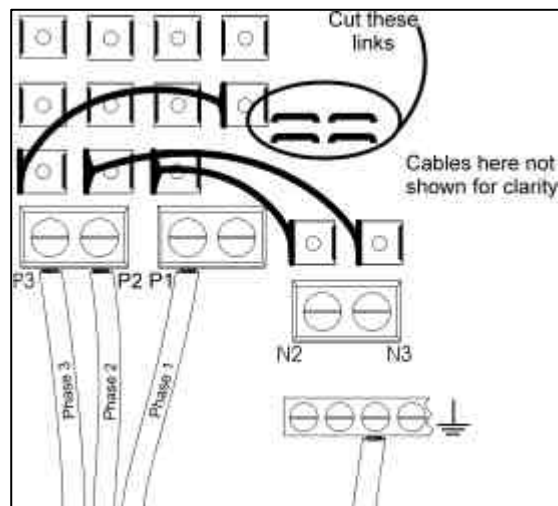

To Externally Option for Three-Phase Delta Supplies.
Option Extérieur Trois Phases en Triangle.
Extern Wechselbare Dreiphasige Anschlüsse, Delta.
Para Opción Exterior Tres Fases en Triángulo.

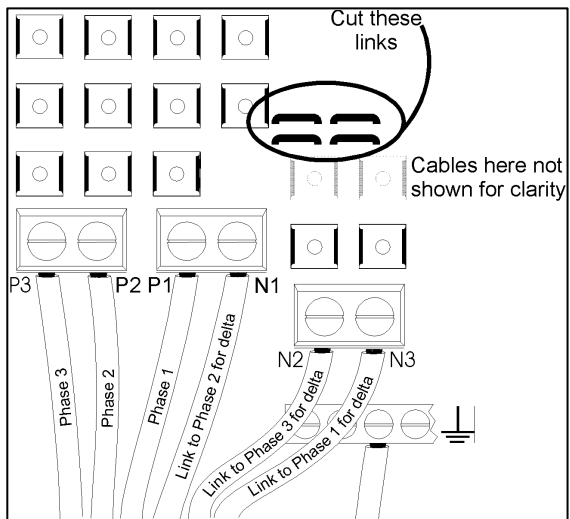

To Externally Option for Three-Phase Star Supplies.
Option Extérieur Trois Phases en Etoile.
Extern Wechselbare Dreiphasige Anschlüsse, Star.
Para Opción Exterior Tres Fases en Estrella.

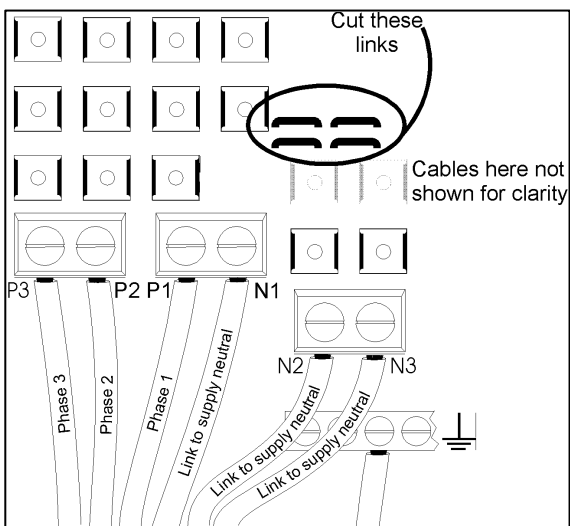

CONNECTING THE OUTPUTS

(Hardwired Version)

The standard rear service panel is provided with a series of 20mm. holes. *The complete panel may be removed to allow more space while connections are made.*

Distribute the output cables via one or more cable restraining glands. It is essential that a live and neutral pair for each output passes through the same gland. Secure the earth conductors to the earth block. Connect the live and neutral conductors to output terminal blocks marked for each of the six channels

Tighten the cable glands and ensure that the cables cannot be strained.

SERVICE PANEL OUTPUT OPTIONS

Additional service panels, either blank or pre-fitted and wired to multi-pole connectors, are available as accessories for fitting to all models of the dimmer.

RACCORDEMENT DES CHARGES

(Versions Raccordement à Borniers)

Le panneau de service arrière standard est muni de plusieurs trous de 20mm. *Vous pouvez enlever le panneau entier pour faciliter le travail de raccordement.*

Passez les câbles par un ou plus serre-câbles. Il est essentiel qu'un paire, phase et neutre, passe par le même serre-câbles. Raccordez les conducteurs de terre au bornier de terre. Raccordez les conducteurs phase et neutre aux borniers marqués pour chacun des six canaux.

Serrez les câbles dans les serre-câbles, en vous assurant que les câbles ne peuvent pas être tendus.

PANNEAUX DE SERVICE DISPONIBLES EN OPTION

Il y a disponibles des panneaux de service supplémentaire, soit aveugles ou munis de prises multi-pôles, que vous pouvez installer dans tous les modèles.

Connector Type	Quantity	Part Number
Blank	0	SERVBLANK
Ceep/Socapex	1	SERVSOCA1
Ceep/Socapex	2	SERVSOCA2
Wieland/Harting	1	SERVHART1
Wieland	2	SERVHART2
Wieland Hotpatch	12	SERVHOT

ANSCHLUß DER AUSGÄNGE

(Hardwired Version)

Die hintere Standard-Bedienungsplatte ist ausgerüstet mit einer Reihe von 20mm Löchern. Die komplette Platte kann entfernt werden, um das Anschließen zu erleichtern.

Verteilen Sie die Outputkabel durch eine oder mehrere Kabelverschraubungen. Es ist wichtig, daß ein Phase und Neutral-Paar für jeden Ausgang durch dieselbe Verschraubung gehalten wird. Verbinden sie den Erdungsleiter mit der Erdungsklemme. Schließen Sie die Phasen- und Neutral-Leiter an die Ausgangs-Klemmblöcke an den entsprechenden Markierungen für jeden der sechs Channels an.

Ziehen Sie die Kabelverschraubung an und achten Sie darauf, daß die Kabel nicht überspannt werden.

ZUSÄTZLICHE PANELEN

Zusätzliche Platten, entweder leer oder vorbehandelt und verdrahtet mit multicore Steckverbindern sind als Zubehör passend für alle Modelle des Dimmers erhältlich.

CONEXION DE LAS CARGAS

(Versión con conexión a bornes)

El subpanel de atrás es dotado de una serie de agujeros de 20mm. Ud. puede quitar completamente este panel para hacer más fácil las conexiones.

Distribua los cables por uno o más pasajillos apretandos. Es esencial que un par, fase y neutro pasa por el mismo pasajillo. Asegure los conductores de tierra a los bornes de tierra. Ponga los conductores, fase y neutro, a los bornes indicados por cada canal.

Aprete los pasajillos, para que no sea posible tirar los cables.

OPCIONES DE SUBPANEL DE ATRAS

Paneles adicionales son disponibles como accesorios, o sin agujeros o dotado de conectores multipolos y sus hilos correspondientes para montaje en todos los modelos.

MOUNTING INTO A STANDARD 19 INCH RACK CABINET

This product is designed to be mounted horizontally using both the front and rear supports provided.

1. Follow the instructions for opening the unit and removing the dimmer chassis from the lid section.
2. Fit both the front supports using the 8mm. M4 screws provided to the lid section of the unit.
3. Measure the distance between the front face of the front rack support and the rear face of the rear rack cabinet rail.
4. Offer the rear rack support brackets up to the lid section. Move the rear supports until the distance between the front and rear support is similar to the distance previously measured in the rack cabinet. Mark two holes in the rear support bracket that best align with the slots in the lid.
5. Insert M6 cage nuts supplied into the marked holes.
6. Line up and fix the rear support brackets into the rear of the rack.
7. Fix the lid section into position in the 19" rack cabinet using the front supports.
8. Secure the lid section from the inside to each of the rear support brackets using the M6 10mm. bolts supplied.
9. Follow the instructions for replacing the dimmer chassis.

MONTAGE DANS UN RACK DE 19 POUCES

Cet appareil a été conçu pour un montage horizontal, utilisant les supports avant et arrière fournis.

1. Suivez les instructions pour l'ouverture du bloc et tirez le châssis de la section coffret.
2. Vissez les deux supports avant à la section coffret, utilisant les vis M4 x 8mm. fournis.
3. Mesurez la distance entre la face avant du rail avant du rack et la face arrière du rail arrière du rack.
4. Présentez les supports arrière à la section coffret. Déplacez les supports arrière jusqu'à ce que la distance entre eux et les supports avant est pareille à la distance mesurée du rack. Marquez deux trous dans les supports arrières qui correspondent le mieux avec les fentes dans la section coffret.
5. Insérez les écrous M6 fournis dans les trous marqués.
6. Alignez et fixez les supports arrière au rail arrière du rack.
7. Fixez la section coffret dans le rack au moyen des supports avant.
8. De l'intérieur fixez la section coffret au supports arrière au moyen des boulons M6 x 10mm. fournis.
9. Suivez les instructions pour le remplacement du châssis.

MONTAGE IN EIN STANDART 19 INCH RACK

Dieses Gerät ist konstruiert, um horizontal installiert zu werden, indem die vorderen und hinteren Stützen benutzt werden.

1. Folgen Sie der Anleitung bzgl. des Öffnens des Gerätes und des Herausziehens des Dimmer-Chassis aus dem Gehäuse.
2. Passen Sie die vorderen Stützen ein, indem Sie die 8mm. M4-Schrauben benutzen, die sich bei dem Gehäuse des Gerätes befinden.
3. Messen Sie die Entfernung zwischen der Vorderseite der vorderen Rack-Stütze und der Rückseite der hinteren Rackleiste.
4. Passen Sie die hinteren Stützen des Racks an das Gehäuse des Dimmers an. Achten Sie dabei darauf, daß der Abstand dem vorher gemessenen Abstand in dem Rack entspricht. Markieren Sie zwei Löcher in den hinteren Stützen, die den Löchern in dem Gehäuse angepaßt sind.
5. Fügen Sie die mitgelieferten M6-Schraubenmuttern in die markierten Löcher ein.
6. Bringen Sie die hinteren Stützen im hinteren Teil des Racks an.
7. Fixieren Sie das Gehäuse mit den vorderen Stützen in dem Rack.
8. Von der Innenseite befestigen Sie das Gehäuse an jedem der hinteren Stützen mit dem gelieferten M6 x 10mm. Schrauben.
9. Folgen Sie der Anleitung bzgl. des Einpassen des Dimmer-Chassis in das Gehäuse.

MONTAJE EN UN RACK DE 19 PULGADAS

Este aparato ha sido diseñado para un montaje horizontal, usando los soportes frontales y posteriores proveidos.

1. Siga las instrucciones para abrir la unidad y quitar el chasis de la parte superior.
2. Ponga los soportes frontales a la parte superior, usando los tornillos M4 x 8mm. proveidos.
3. Meda la distancia entre los rails anteriores y posteriores del rack.
4. Presente los soportes de detrás a la parte superior del aparato. Mueva los soportes de detrás hasta que la distancia entre esos y los soportes anteriores es parecida a esta medida en el rack. Marque dos agujeros en el soporte posterior que se alinean con las ranuras en la parte superior.
5. Inserte tuercas M6 proveidas en los agujeros marcados.
6. Alinee y ponga los soportes de detrás en el rack.
7. Fije la parte superior en el rack, usando los soportes anteriores.
8. Trabajando por dentro fije la parte superior a los soportes de detrás, usando los tornillos M6 x 10mm. proveidos.
9. Sigue las instrucciones, para reponer el chasis.

MOUNTING THE UNIT TO THE WALL

This product is designed to be mounted vertically in an upright attitude. Failure to mount correctly will prevent the ventilation system from functioning correctly and may lead to operational problems.

1. Open the unit by removing the six screws securing the two front cover plates. Release the earth strap from each cover plate.
2. Three fixing points are provided. Identify a point 20mm. below the desired level of the top of the Paradim[®] and 28mm. in from the right hand side. Drill the wall and fit a suitable screw anchor at this point and a 1½ No. 10 (40 x 4mm.) roundhead woodscrew, leaving a 3mm. gap between the head of the screw and the wall.
3. Hang the Paradim[®] on the screw, using the top right mounting point and mark the two other mounting points. A spirit level will help with this operation.
4. Remove the Paradim[®] from the wall. Drill and plug the other two holes and fit the screws, again leaving a gap between the screw head and the wall.
5. Hang the Paradim[®] on the three screws, ensuring that the slots have engaged behind all three screw heads. Tighten down the screws, so that the Paradim[®] cannot be moved.
6. Refit the earth straps to the cover plates and screw back into place.

MONTAGE AU MUR

Cet appareil a été conçu pour un montage vertical. Un montage incorrect peut empêcher le fonctionnement correct du système de ventilation et peut provoquer les problèmes d'opération.

1. Ouvrez le boîtier en enlevant les six vis des deux panneaux frontaux. Dégagez les connexions à terre des deux panneaux.
2. Il y a trois points de fixation. Choisissez un point 20mm. en bas du niveau désiré du haut de l'appareil et 28mm. du côté droit. Percez le mur et posez une cheville appropriée et une vis à tête ronde de 40 x 4mm.. Laissez un interstice de 3mm. entre la tête de la vis et le mur.
3. Suspendez le Paradim[®] de la vis et marquez la position des deux autres vis. Servez-vous d'un niveau à bulle pour vous aider.
4. Enlevez le Paradim[®] du mur et préparez les autres deux trous. Laissez un interstice de 3mm. entre la tête des vis et le mur.
5. Suspendez le Paradim[®] des trois vis, en vous assurant que les vis ont engagé dans les fentes. Resserrez les vis, afin que l'appareil ne puisse pas bouger.
6. Remplacez les fils de terre et revissez les panneaux face avant.

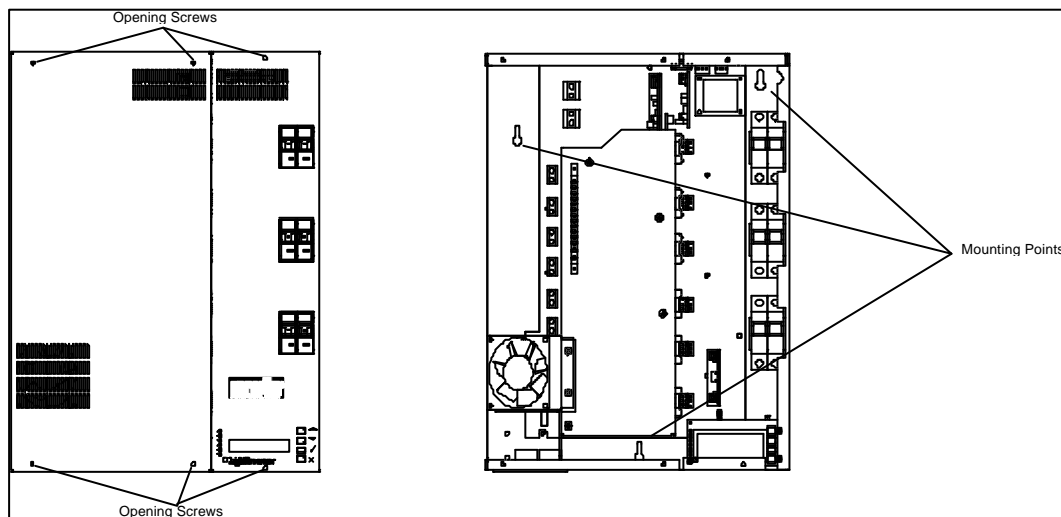

WANDMONTAGE

Dieses Produkt ist dazu bestimmt, an der Wand angebracht zu werden. Fehler bei der Montage können dazu führen, dass das Ventilations-System nicht richtig funktioniert und das Gerät nicht mehr korrekt bedient werden kann.

1. Öffnen Sie die Einheit, indem Sie die sechs Schrauben, die die Deckplatten halten, entfernen. Entfernen Sie Erdungskabel von jeder Deckplatte.
2. Es sind drei Befestigungspunkte vorgesehen. Markieren Sie einen Punkt 20mm. unterhalb der Stelle, an der sich die Oberseite des Paradim^e befinden soll und 28mm. von der rechten Seite entfernt an der Wand. Bohren Sie das Loch und befestigen sie einen passenden Dübel an dieser Stelle und eine 40 x 4mm Rundkopf-Holzschraube. Zwischen Wand und Schrauben sollte sich ein ca 3mm. breiter Spalt befinden.
3. Hängen Sie das Gerät auf die Schraube, indem Sie den oberen rechten Befestigungspunkt des Paradim^e benutzen. Markieren Sie die anderen beiden Befestigungspunkte an der Wand. Dies wird durch die Benutzung einer Wasserwaage erleichtert.
4. Entfernen Sie den Paradime. Bereiten Sie die anderen beiden Befestigungspunkte wie oben geschildert vor.
5. Hängen Sie den Paradim^e auf diese drei Schrauben. Ziehen Sie die Schrauben an, so das das Gerät nicht mehr bewegt werden kann.
6. Befestigen Sie die Erdungskabel und die Deckplatten wieder.

MONTAJE A LA PARED

Este aparato ha sido diseñado para un montaje vertical. Un montaje incorrecto impedirá el funcionamiento del sistema de ventilación y podría causar problemas en la operación.

1. Siga las instrucciones para abrir la unidad y quitar los paneles frontales, soltando los hilos de tierra.
2. Hay tres puntos de fijación. Identifique un punto 20mm. bajo del cima deseado del aparato y 28mm. del lado derecho. Perfore la pared y fije un tapón y un tornillo 4mm. x 40mm. a cabeza redonda, dejando una distancia de 3mm. entre la cabeza del tornillo y la pared.
3. Suspenda el Paradim^e del tornillo y marque los dos otros puntos de fijación. Sirvase de un nivel de aire para ayudarle.
4. Quite el Paradim^e de la pared. Prepare los dos otros agujeros y fije los tornillos, dejando una distancia de 3mm. entre la cabeza del tornillo y la pared.
5. Suspenda el Paradime en los tres tornillos, asegurandose que las cabezas de los tornillos engranan en las ranuras de la caja. Aprete los tornillos, para que el Paradim^e no pueda ser movido.
6. Reponga los hilos de tierra y los paneles frontales.

THE MENU SYSTEM AND USER OPTIONS

1 SET DMX ADDR?

If you intend to use DMX512 as the control protocol, you must set a start address. You may also control the cooling fan by DMX, if you wish, although, in most cases, you will leave this function to the microprocessor.

Press √.

∧/∨ to select DMX start address or the FAN address and press √.

11 START ADDR?

111 START [001]

∧/∨ to desired start channel and press

√.

12 FAN ADDR?

121 FANdmx [nnn]

Default = off ∧/∨ to desired start channel and press √.

(note: Any DMX level above 250 will switch off the fan)

2 SET CHANNELS?

You may set the following attributes for each channel. Channel numbers are always expressed as channels 1-6 (or in some cases A for All channels) of this Dimmer pack and do not refer to DMX channels.

Press √.

∧/∨ to select the attribute to change and press √.

21 SET PREHEAT?

Set preheats to prolong lamp life. Set a level where the lamp filaments just glow.

211 CHANNEL [n]

∧/∨ to select channel (or All option) and press √.

2111 LEVEL [000]

Default = 0.

∧/∨ to desired level and press √.

22 SET MAX OUT?

You may set the maximum output level for each channel. Note that if a channel is set to 50%, full slider travel on the control desk will be needed to bring the channel to 50%.

221 CHANNEL [n]

∧/∨ to select channel (or All option) and press √.

2211 LEVEL [nnn]

Default = 255 (full)

∧/∨ to desired level and press √.

LE MENU ET LES OPTIONS D'USAGE

1 SET DMX ADDR?

Si vous avez l'intention d'utiliser le protocole de contrôle DMX, vous devez entrer une adresse de départ. Vous pouvez aussi contrôler le ventilateur au moyen de DMX, si vous voulez, quoique dans la majorité des cas, vous laisseriez cette fonction au microprocesseur.

Appuyez sur √.

Appuyez sur ∨/∧ pour sélectionner l'adresse de départ ou l'adresse du ventilateur et appuyez sur √.

11 START ADDR? {adresse de départ}

111 START [001]

∨/∧ à l'adresse désirée et appuyez sur √.

12 FAN ADDR? {adresse de départ du ventilateur}

121 FANdmx [nnn]

Par défaut = off. ∨/∧ à l'adresse désirée et appuyez sur √.

(Note: un niveau en excès de 250 éteindra le ventilateur).

2 SET CHANNELS?

Vous pouvez entrer les attributs suivants pour chaque canal. Les canaux sont exprimés en 1-6 ou A (= tous les canaux) et pas par référence aux canaux DMX.

Appuyez sur √.

∨/∧ à l'attribut désiré et appuyez sur √.

21 SET PREHEAT?

Entrez un préchauffage pour prolonger la vie des lampes. Choisissez un niveau ou les filaments rougeoient à peine.

211 CHANNEL [n]

∨/∧ au canal désiré et appuyez sur √.

2111 LEVEL [nnn]

Par défaut = 0

∨/∧ au niveau désiré et appuyez sur √.

22 SET MAX OUT?

Vous pouvez entrer un niveau maximum de sortie pour chaque canal. Notez que vous choisissez un niveau de, par exemple, 50%, il faut déplacer le potentiomètre de contrôle à la limite de son mouvement possible pour arriver à un niveau de sortie de 50%.

221 CHANNEL [n]

∨/∧ au canal désiré (ou All) et appuyez sur √.

2211 LEVEL [nnn]

Par défaut = 255 (plein feu)

∨/∧ au niveau désiré et appuyez sur √.

DAS MENU – SYSTEM UND DIE BENUTZER – OPTIONEN

1 SET DMX ADDR

Wenn Sie als Kontroll-Protokoll ein DMX512 benutzen möchten, können Sie hier die Startadresse einstellen. Sie können auch die Kühlung mit DMX kontrollieren, diese Funktion wird in den meisten Fällen von dem Mikroprozessor durchgeführt.

Drücken Sie √.

Mit ^ oder v wählen Sie die Startadresse oder die Ventilations-Adresse aus und drücken dann √.

11 START ADDRS?

111 START [001]

^v bis zu dem gewünschten Start-Channel und dann √ drücken.

12 FAN ADDRS?

121 FANdmx [nnn]

Standarteinstellung = aus
^v zu dem gewünschten Start-Channel und dann √ drücken.
(Beachten Sie: bei jedem DMX-Level über 250 wird die Ventilation ausgeschaltet)

2 SET CHANNELS?

Sie können die folgenden Attribute für jeden Channel einstellen. Channel-Nummern sind immer festgelegt als Channels 1-6 (oder in einigen Fällen A für alle Channels) dieses Dimmers und beziehen sich nicht auf die DMX-Channels.

Drücken Sie √. ^v um die entsprechenden Attribute auszuwählen und dann wieder √.

21 SET PREHEAT?

Vorheizung um die Glühbirnen zu schonen. Stellen Sie ein Level ein, in dem die Birnen nur glühen.

211 CHANNEL [n]

^v um einen Channel auszuwählen (für alle Optionen) und drücken Sie √.

2111 LEVEL [000]

Standarteinstellung = 0.
^v bis zu dem gewünschten Level und dann √ drücken.

22 SET MAX OUT?

Der max. Output für jeden Channel kann eingestellt werden. Wenn ein Channel auf 50 % eingestellt wird, muß der Schieber auf dem Control-Desk ganz aufgeschoben werden, um eine Leistung von 50 % zu erzielen.

221 CHANNEL [n]

^v um einen Channel auszuwählen (oder alle Optionen) und dann √ drücken.

2211 LEVEL [nnn]

Standarteinstellung = 255 (voll)
^v bis zu dem gewünschten Level und dann √ drücken.

EL SISTEMA DE MENUS Y LAS OPCIONES PARA EL USUARIO

1 SET DMX ADDR? {Selección de dirección DMX}.

Si Ud. va a usar DMX512 como el protocolo de control, debe poner una dirección de partida. Es posible también controlar el ventilador por DMX, bien que en la mayoría de casos, dejará esta esa función al microprocesador.

Presione √.

^v a la dirección de partida deseada o la dirección del ventilador y presione √.

11 START ADDRS? {Poner la dirección de partida}

111 START[001] ^v a la dirección de partida deseada y presione √.

12 FAN ADDRS? {Poner la dirección de ventilador}

121 FANdmx [nnn]

Por defecto = apagado. ^v a la dirección deseada y presione √.
Note que cualquier nivel encima de 250 apagará el ventilador.

2 SET CHANNELS?

Ud. puede poner los atributos siguientes para cada canal. Los números de canal se refieren todavía a los canales 1-6 (o A = todos los canales) del aparato y no a las direcciones DMX.

Presione √.

^v para seleccionar el atributo y presione √.

21 PREHEAT? {Poner precalentamiento}. Utilize este atributo para prolongar la vida de las lámparas. Ponga un nivel que hace encender apenas los filamentos.

211 CHANNEL [n]

^v al canal deseado (o A = todos) y presione √.

2111 LEVEL [nnn]

Por defecto = 255 (totalmente encendido)
^v al nivel deseado y presione √.

22 SET MAX OUT?

Ud. puede poner un nivel máximo de salida en cada canal. Note que si pone un canal a 50%, un movimiento total de la corredera del pupitre de control será necesario para llegar al nivel de salida de 50%.

221 CHANNEL [n]

^v al canal deseado (o A = todos) y presione √.

2211 LEVEL [nnn]

Por defecto = 255 (totalmente encendido)
^v al nivel deseado y presione √.

23 SET CURVES?

Choose from: Linear, Square, Switch.

Square law curve will provide a more accurate relationship between lamp brightness and control desk slider position, when using incandescent lamps.

Switch is specifically not a curve! It allows a switch only between full-on and full-off and is used where the dimmer load may be damaged if dimmed, or a constant full level output is required.

231 CHANNEL [n]

^/v to select channel and press √.

2311 CURVE [LIN]

Default = Linear

^/v to select curve and press √.

24 SET FADE?

Setting a fade time to a channel will slow down any level change received at the input. This enables smooth fade effects from simple switched inputs or may be used to protect the dimmer load from instantaneous level changes. Selected fade time applies to both fade in and fade out.

241 CHANNEL [n]

^/v to select channel and press √.

2411 TIME [n]

Default = 1 (minimum).

^/v to set fade time (1-9) and press √. Available fade times are approx (1-9): 0, 1.2, 3, 4, 7, 133, 165, 220, 330 seconds.

3 SET SCENES?

The user may programme a total of eight scenes, 1-8, by 'capturing' or 'recording' the current dimmer pack output. Dimmer output can be achieved by incoming DMX/analogue signals and/or preheat level settings. Scenes may be replayed using either the front panel controls or Preset control inputs.

Press √.

31 REPLAY?

Select a previously recorded scene or programme chase to output.

311 GO [n]

^/v to select a scene or chase and press √.

23 SET CURVES? {Courbes de gradation}

Choisissez de linéaire, carré, switch.

Une courbe carrée produit un rapport plus précis entre la position du potentiomètre de contrôle et l'intensité de la lampe, quand vous utilisez les lampes incandescentes.

Switch n'est point une courbe! Il permet seulement une commutation de la charge. Vous l'utilisez dans le cas où vous pourriez domager la charge, si vous tentiez de faire une gradation.

231 CHANNEL [n]

√/^ au canal désiré et appuyez sur √.

2311 CURVE [LIN]

Par défaut = linéaire

√/^ pour sélectionner la courbe et appuyez sur √.

24 SET FADE?

La mise d'un temps de fondu ralentira la vitesse d'un changement de niveau reçu aux entrées. Ceci permet un fondu doux des entrées commutées et peut être utilisé pour protéger la charge contre les changements de niveau instantanés. Le temps sélectionné s'applique au temps de montée et de descente.

241 CHANNEL [n]

√/^ pour sélectionner le canal et appuyez sur √.

2411 TIME [n] {Delai}

Par défaut = 1 (mimimum).

√/^ pour sélectionner un temps (1-9) et appuyez sur √. Les temps disponibles sont (1-9): 0, 1.2, 3, 4, 7, 133, 165, 220, 330 secondes.

3 SET SCENES?

L'utilisateur peut programmer huit scènes, 1-8, par la 'saisie' ou 'l'enregistrement' de la sortie actuelle du Paradim[®]. Vous pouvez produire une sortie en utilisant le signal d'une régie lumière ou le niveau de préchauffage. Vous pouvez restituer les scènes soit en utilisant les contrôles du panneau frontal soit les contrôles à distance.

Appuyez sur √.

31 REPLAY? {Restitution}

Sélectionnement pour sortie d'une scène ou d'une séquence pré-enregistrée.

311 GO [n] {Démarrage} √/^ pour sélectionner une scène/séquence et appuyez sur √.

23 SET CURVES?

Auswahl von: *Linear, Square, Switch*.
Square erzielt ein besseres Ergebnis, wenn Glühlampen benutzt werden. Switch ist keine Kurve! Man kann damit ganz anschalten oder ganz ausschalten. Es wird gebraucht, wenn ein konstanter Output-Level gewünscht wird.

231 CHANNEL [n]

^v um den Channel auszuwählen und dann v drücken.

2311 CURVE [LIN]

Standarteinstellung = *Linear*
^v um die Kurve auszuwählen, dann v drücken.

24 SET FADE?

Durch Einstellen einer Überblendungszeit für einen Channel, wird jeder Level- Wechsel, der im

Input empfangen wird, verlangsamt. Dies behindert weiche Fade – Effekte von einfach angeschalteten Inputs oder kann dazu gebraucht werden, um die Dimmer – Leistung bei ständigen

Level – Wechseln zu erhalten.

241 CHANNEL [n]

^v um den Channel auszuwählen und dann v drücken.

2411 TIME [n]

Standarteinstellung = 1 (Minimum)
^v um Fade –Zeit einzustellen (1– 9) Fade – Zeiten sind (1 – 9):0, 1.2, 3, 4, 7, 133, 165, 220, 330 Sekunden

3 SET SCENES?

Es können insgesamt acht Szenen 1 – 8 einprogrammieren, indem der Output des aktuellen Dimmer

Packs überspielt wird. Der Dimmer-Output kann erreicht werden durch hereinkommende DMX/analoge-Signale und/oder Einstellung des Vorheiz – Levels. Szenen können

abgespielt werden entweder über die Frontpanele oder über die Preset Kontroll Inputs.

Drücken Sie v.

31 REPLAY?

Wählen Sie eine vorher aufgenommene Szene oder programmiertes Chase.

311 GO [n]

^v um eine Szene oder ein Chase auszuwählen und dann v drücken.

23 SET CURVES? {Poner curvas}.

Escoga de: lineal, cuadrado, conmutación. La curva cuadrada produce una relación más preciso entre la intensidad de la lámpara y la posición de la corredera, cuando Ud. usa lámparas incandescentes. Switch es de ninguna manera una curva! Permite solamente dos posiciones – apagado o encendido. Lo usa cuando una gradación de la carga la dañará o cuando desea una salida continua a toda marcha.

231 CHANNEL [n]

^v al canal deseado y presione v.

2311 CURVE [LIN]

Por defecto = *lineal*

^v para seleccionar la curva y presione v.

24 SET FADE?

El poner de un tiempo de fundido retardará un cambio de nivel recibido a la salida. Esto permite un fundido de entradas conmutadas o puede ser utilizado para proteger la carga de cambios instantaneos de nivel. Los tiempos seleccionados se aplican a los tiempos de subida y los de baja.

241 CHANNEL [n]

^v al canal deseado y presione v.

2411 TIME [n]

Por defecto = 1 (minimum).

^v para poner el tiempo (1-9).

Los tiempos disponibles son aprox. (1-9): 0, 1.2, 3, 4, 7, 133, 165, 220, 330 segundos.

3 SET SCENES?

El usuario puede programar hasta ocho escenas, 1-8, capturandolas o grabandolas de la salida actual del aparato. La salida puede ser realizada por una señal entranda DMX/analógica o los niveles de precalentamiento. Ud. puede restituir las escenas, usando los mandos del panel frontal o un mando a distancia.

Presione v.

31 REPLAY?

Selección de una escena ya grabada o una secuencia para restitución.

311 GO [n]

^v para seleccionar una escena o una secuencia y presione v.

32 RECORD?

Save the current dimmer output to one of the 8 scene memories.

321 GET SCENE [n]

^/√ to select scene number.

Press √ to capture current dimmer output.

33 DMX FAIL?

The following options are selectable in the event that the DMX input to the dimmer fails or is removed. This is only applicable when DMX is a selected input source.

331 []

Choose from:

LAST HELD the last signal received is held in the outputs.

ALL OFF all channels go to 0 output.

GO NO DMX the NO DMX SCN scene is output.

SCENE 8 a user programmable scene.

Default = ALL OFF.

^/√ to desired option and press √ to store.

34 MAP INPUTS?

Pins 1-6 of the analogue input connector can be used to access the Preset inputs and may be mapped to any of the stored scenes 1-8 and/or programme chase/speeds 10-99.

341 CHANNEL [n]

^/√ to select one of the six available presets and press √.

3411 DO []

^/√ to select one of the available scenes or programme chases for this channel number and press √.

35 FADE TIMES?

In a similar way to individual channels, the scenes 1-8 may be set to automatically fade in/out over a set period of time. This is useful for 'seamless' level changes in some architectural lighting applications. Fades between scenes are 'dipless'.

351 SCENE [n]

^/√ to select scene and press √.

3511 [00m 00s]

^/√ to set the desired fade time for the scene and press √.

32 RECORD? {Enregistrement}

Mémorisation de la sortie actuelle à une des huit mémoires de scène.

321 GET SCENE [n] {Sélection de scène}

√/^ pour sélectionner le numéro de scène.

Appuyez sur √ pour saisir la sortie actuelle.

33 DMX FAIL?

Les options suivantes sont à votre disposition dans le cas où le signal d'entrée DMX tombe en panne ou manque. Elles ne sont que valides si DMX est le protocole de signal choisi.

331[]

Choisissez de:

LAST HELD le dernier signal reçu est tenu dans les sorties.

ALL OFF tous les canaux sont rendus à 0.

GO NO DMX la scène NO DMX SCN est sortie.

SCENE 8 une scène programmable par l'utilisateur

Par défaut = ALL OFF

√/^ à l'option désirée et appuyez sur √ pour la mémoriser.

34 MAP INPUTS?

Les broches 1-6 de la prise analogique peuvent être utilisées pour gagner accès aux présélections et peuvent être patchées aux huit scènes mémorisées et aux séquences/vitesses 10-99.

341 CHANNEL [n]

√/^ pour sélectionner un des canaux 1-6 disponibles et appuyez sur √.

3411 DO []

√/^ pour sélectionner une des scènes ou des séquences pour ce canal et appuyez sur √.

35 FADE TIMES?

Les scènes 1-8 peuvent être programmées avec un temps de fondu, comme est le cas avec les canaux individuels. C'est utile pour les changements de niveau 'sans faille' dans les usages architecturaux. Les fondus entre les scènes sont 'dipless'.

351 SCENE [n]

√/^ à la scène désirée et appuyez sur √.

3511 [00m 00s] √/^ pour mettre le temps de fondu désiré et appuyez sur √.

32 RECORD?

Sichert den aktuellen Dimmer-Output in einer der acht Szenen-Speicher.

321 GET SCENE [n]

^/√ um eine Szenen-Nummer auszuwählen. Drücken Sie √ um den aktuellen Dimmer Output festzuhalten

33 DMX FAIL?

Die folgenden Optionen sind auswählbar für den Fall, daß der DMX Input des Dimmer ausfällt. Das ist nur anwendbar, wenn DMX als Input-Quelle ausgewählt wurde.

331 []

Auswahl von:

LAST HELD das letzte empfangene Signal wird im Output gehalten.

ALL OFF alle Channels haben 0

Output.

GO NO DMX die NO DMX SCN - Szene ist im Output.

SCENE 8 durch den Benutzer programmierbare Szene.

Default = ALL OFF (kein Output).

^/√ bis zur gewünschten Option, dann √ drücken um zu speichern.

34 MAPS INPUTS?

Pol 1-6 der analogen Input-Buchse kann benutzt werden, um Zugang zu den Preset Inputs zu erhalten und kann zu jeder der gespeicherten Szenen 1-8 und/oder Programm-Chases zugeordnet werden.

341 CHANNEL [n]

^/√ um einen der sechs Channels auszuwählen, dann √ drücken

3411 DO []

^/√ um ein der Szenen oder Programm – Chases für diese ChannelNummer auszuwählen, dann √ drücken.

35 FADE TIMES?

Ebenso wie die einzelnen Channel können die Szenen 1-8 so eingestellt werden, daß die für eine gewisse Zeit automatisch ein- aus- oder überblenden. Das ist hilfreich bei nahtlosen Level-Wechseln bei einigen Anwendungen des architectural lightings. Übergänge zwischen den einzelnen Szenen sind fließend.

351 SCENE [n]

^/√ um die Szene auszuwählen, dann √ drücken.

3511 [00m00s]

^/√ um die gewünschte Überblendungszeit für die Szene einzustellen, dann √ drücken.

32 RECORD?

Grabación de la salida actual en una de las ocho memorias de escena.

321 GET SCENE [n]

^/√ al número de escena deseada. Presione √ para capturar la salida actual.

33 DMX FAIL?

Ud. puede seleccionar de las opciones siguientes en el caso de que la señal DMX de entrada falta. Esto es válido solamente cuando DMX está un de los protocolos de control escogidos.

331 []

Escoga de:

LAST HELD La última señal recibida es mantenida en las salidas.

ALL OFF Todos los canales son apagados – 0 nivel.

GO NO DMX Sale la escena NO DMX.

SCENE 8 Sale esta escena, y programada por el usuario.

Por defecto = ALL OFF

^/√ a la opción deseada y presione √.

34 MAP INPUTS?

Los polos 1-6 del enchufe analógico pueden ser utilizados para ganar acceso a los preselecciones y pueden ser encaminados a cualquier de las escenas memorizadas 1-8 o las secuencias 10-99.

341 CHANNEL [n]

^/√ para seleccionar un de los seis canales disponibles y presione √.

3411 DO []

^/√ para seleccionar una escena o una secuencia que Ud. quiere encaminar a este canal y presione √.

35 FADE TIMES?

Como es el caso con los canales individuales Ud. puede poner un tiempo de fundido para las escenas 1-8. Los fundidos entre las escenas son 'dipless'.

351 SCENE [n]

^/√ para seleccionar la escena y presione √.

3511 [00m 00s] ^/√ para poner el tiempo y presione √.

36 NO DMX SCN?

A scene or chase programme stored here will be output immediately power is applied to the dimmer if DMX is a selected input signal and no DMX signal is connected.

361 []

∨/∧ to select scene or chase and press ∨.

4 SET SUPPLY?

Access to this item is restricted to installers and is dealt with in separate installation instructions.

5 SET INPUTS?

You may select the input signal type used to control the dimmer from the following list. Where there is more than one input signal source selected, the highest level received by any channel will be used (HTP) Default = DMX only.

Press ∨.

51 []

Choose from:

DMX only, ANALOG only, DMX+ANALOG, WP6, WP7, WP7+DMX, WP8, WP9, WPS6, WPS7.

Menu Description	Functionality
DMX only	DMX input only active
Analog only	Analogue input only active
DMX+Analog	DMX and analogue inputs mixed on HTP basis
WP6	Latching scene control input for use with 6-button panel. Mixed with DMX input on HTP basis
WP7	Non-latching scene control input for use with 7-button panel only
WP7+DMX	7-button panel scene control mixed with DMX on HTP basis
WP8	Six 0-10V inputs have control over each of the scenes. Previously-selected fader must be returned to zero before next is selected
WP9	Six 0-10V inputs have control over each scene – any/all scenes can be mixed on an HTP basis
WPS6	6-button plus 6-fader panel. Button is used to select scene: associated fader acts as a scene master
WPS7	6-button plus 7-fader panel. As WPS6 with additional grand master fader

∨/∧ to select option and press ∨ to store.

36 NO DMX SCN?

Une scène/séquence que vous mémorisez ici sera sortie automatiquement lors de la mise sous tension si DMX a été sélectionné comme le protocole de contrôle mais il n'y a pas présent de signal actuel.

361 []

∨/∧ à la scène/séquence désirée et appuyez sur ∨.

4 SET SUPPLY?

L'accès à cette position est limité aux installateurs et est le sujet des instructions séparées.

5 SET INPUTS?

Vous pouvez sélectionner le type de signal de contrôle désiré de la liste suivante. Où il y en a plusieurs choisis, c'est le niveau le plus haut sur chaque canal qui sera sortie (HTP). Par défaut = DMX ONLY (DMX seul).

Appuyez sur ∨.

51 []

Choisissez de:

DMX only, ANALOG only, DMX+ANALOG, WP6, WP7, WP7+DMX, WP8, WP9, WPS6, WPS7.

Option menu	Fonctionnalité
DMX only	Signal d'entrée DMX uniquement
Analog only	Signal d'entrée analogique en uniquement
DMX+Analog	Entrées DMX et analogique mélangées sur base HTP
WP6	Contrôle maintenu de scènes. Utilisation avec télécommande à six boutons. Mélangé avec entrée DMX sur base HTP.
WP7	Contrôle fugitif des scènes. Utilisation avec télécommande à sept boutons.
WP7+DMX	Utilisation de la télécommande à sept boutons mélangée avec l'entrée DMX sur base HTP.
WP8	Six entrées de 0-10V contrôlent les scènes. Un potentiomètre en marche doit être retourné à 0 avant l'utilisation du prochain.
WP9	Six entrées de 0-10V contrôlent les scènes. Les scènes peuvent être mélangées sur base HTP.
WPS6	Six boutons plus six potentiomètres linéaires. Sélection de scène au moyen du bouton; nouveau au moyen du potentiomètre.
WPS7	Six boutons plus sept potentiomètres. Comme WPS6 mais avec grand master.

∨/∧ à l'option désirée et appuyez sur ∨.

36 NO DMX SCN?

Szene oder ein Chase-Programm, das hier gespeichert ist, wird direkt nach dem Einschalten gesendet, wenn DMX als Input-Signal gesendet wird und kein DMX-Signal angeschlossen ist.

361 []

^/v um die Szene oder das Chase auszuwählen, dann v drücken.

4 SET SUPPLY?

Zugang zu diesem Bereich ist Installateuren vorbehalten, siehe Installations-Anleitung.

5 SET INPUTS?

Sie können den Typ des Input – Signals, das zur Kontrolle des Dimmers gebraucht wird, von der folgenden Liste auswählen. Wenn mehr als eine Input-Signal Quelleausgesucht wird, wird der höchste Level gebraucht, der bei jedem der Channel empfangen wird (HTP). Standarteinstellung = DMX only.

Drücken Sie v.

51 []

Auswahl von:

DMX only, ANALOG only, DMX+ANALOG, WP6, WP7, WP7+DMX, WP8, WP9, WPS6, WPS7.

Bezeichnung	Funktion
DMX only	Nur DMX-Eingang ist aktiv.
Analog only	Nur Analog-Eingang ist aktiv.
DMX+Analog	DMX und analog sind beide auf HTP-Basis aktiv.
WP6	Szenen-kontrolle mit 6-Knopf Panele. Mit DMX-Eingang auf HTP-Basis gemischt.
WP7	Szenen-kontrolle mit 7-Knopf Panele.
WP7+DMX	Szenen-kontrolle mit 7-Knopf Panele. Mit DMX-Eingang auf HTP-Basis gemischt.
WP8	6 0-10V Eingänge kontrollieren die Szenen. Ein vorher ausgewählter Fader muss auf Null gefahren werden, bevor der Nächste ausgewählt werden kann.
WP9	6 0-10V Eingänge kontrollieren die Szenen. Alle Szenen können auf HTP-Basis gemischt werden.
WPS6	6-Knopf und 6-Fader-Panele. Knöpfe werden benutzt um Szenen auszuwählen: verbundene Fader agieren als Szenen-Master.
WPS7	6-Knopf und 7-Fader-Panele. Wie WPS6 mit zusätzlichem Grand-Master-Fader.

^/v um gewünschte Option auszuwählen und dann v um zu speichern.

36 NO DMX SCN?

Si DMX ha sido se;eccionado como un de los protocolos de control y no hay una entrada DMX, cuando Ud. enciende el aparato, saldrá una escena/secuencia almacenada aquí.

361 []

^/v para seleccionar la escena/secuencia y presione v.

4 SET SUPPLY?

Tratamos de esta función en las instrucciones de instalación. El acceso a esas instrucciones es restringido a los instaladores.

5 SET INPUTS? Ud. puede seleccionar de la lista siguiente el tipo de señal utilizado para controlar el aparato. Cuando hay recibido múltiples señales, es el nivel más alto que sale (HTP). Por defecto = DMX ONLY {DMX solamente}.

Presione v.

51 []

Escoga de:

DMX only, ANALOG only, DMX+ANALOG, WP6, WP7, WP7+DMX, WP8, WP9, WPS6, WPS7

Descripción	Función
DMX only	Solamente DMX en marcha
Analog only	Solamente analógico en marcha
DMX+Analog	DMX y analógico en marcha
WP6	Mando del panel a seis teclas. Mezclado con DMX en prioridad HTP.
WP7	Mando del panel a siete teclas.
WP7+DMX	Mando del panel a siete teclas. Mezclado con DMX en prioridad HTP.
WP8	Seis entradas 0-10V mandan las escenas. Una corredera debe ser vuelta a 0 antes de seleccionar otra.
WP9	Seis entradas 0-10V mandan las escenas. Mezcla de escenas en prioridad HTP.
WPS6	Selección de escenas por medio de 6 teclas y mando de cada escena por medio de 6 correderas.
WPS7	Como arriba pero con corredera master adicional.

^/v a la opción deseada y presione v.

6 SET TEXT?

The text message 'LightProcessor Digital Dimmer' which scrolls through the display during normal operation may be edited to a message of your choice. The message may contain up to 40 alphanumeric characters

Note: The menu must be 'unlocked' to make changes. If the menu is 'locked' the message NOT ALLOWED will be displayed.

Press √.

LightPro [L] ^/√ to change the character shown in the brackets []

Press √ to move to the next character.

At the end of your message, using the √ button select [END] then press √ to store the changes.

When editing an existing message, press √ repeatedly until the end of the message is reached before selecting [END] and storing the changes.

7 NOT USED

Press 0 to view the installed software revision number and serial number.

8 READ INFO?

The following information is available.

Press √.

81 HOURS USED?

The number of complete hours the dimmer has been in operation.

Press √ to view

811 [00000 HOURS]

82 TEMPERATURE

821[] nnn°C

Choose from: MIN, MAX, NOW or RESET

^/√ to select option and press √ to view or reset the max. and min. readings to zero.

83 DMX LEVELS

View DMX input levels as 0-255

831 CH[n] = nnn ^/√ to scroll through each of the six dimmer channels

- the current DMX input level is shown.

84 ANA LEVELS

View Analogue input levels as 0-255

841 CH[n] = nnn

^/√ to scroll through each of the six dimmer channels - the current Analogue input level is shown.

6 SET TEXT?

Le message 'LightProcessor Digital Dimmer' qui défile par l'afficheur durant l'opération normale peut être édité à un message de votre choix. Le message peut contenir jusqu'à 40 caractères alphanumériques.

Note: Le menu doit être UNLOCKED (ouvert) pour permettre les changements. Si le menu est bloqué, vous verrez le message NOT ALLOWED dans l'afficheur.

Appuyez sur √.

LightPro [L] √/^ pour changer la caractère entre les crochets []

Appuyez sur √ pour procéder à la prochaine caractère.

A la fin de votre message, en utilisant le bouton √, sélectionnez [END] et puis appuyez sur √ pour sauver les changements.

Quand vous éditez un message existant, allez à la fin du message, en appuyant sur 0 à maintes reprises, avant de sélectionner [END] et de sauver les changements.

7 NOT USED

Appuyez sur 0 pour voir la version de logiciel et le numéro de série.

8 READ INFO?

Les informations suivantes sont à votre disposition.

Appuyez sur √.

81 HOURS USED?

Le nombre d'heures entières d'opération du bloc.

Appuyez sur √.

811 [00000 HOURS]

82 TEMPERATURE

821[] nnn°C

Choisissez de MIN, MAX, NOW (actuelle), RESET (remettre)

√/^ pour sélectionner l'option et appuyez pour voir/remettre la température à 0.

83 DMX LEVELS

Voir les niveaux DMX, exprimé en 0-255.

831 CH[n] = nnn

√/^ pour défiler par les six canaux et vous verrez les niveaux correspondants d'entrée.

84 ANA LEVELS

Voir les niveaux analogiques, exprimé en 0-255.

841 CH[n] = nnn

√/^ pour défiler par les six canaux et vous verrez les niveaux correspondants d'entrée.

6 SET TEXT?

Der Text "LightProcessor Digital Dimmer", der über das Display läuft, kann durch nach Belieben durch einen anderen Text ersetzt werden. Der Text kann bis zu 40 Buchstaben enthalten.

Beachte: Die Sperre in dem Menu muß zunächst entfernt werden. Solange das Menu gesperrt ist, wird eine andere Nachricht nicht erscheinen.

Drücken Sie √.

LightPro [L] ^/√ um den Buchstaben in den Klammern [] zu ändern. Drücken Sie √ um zum nächsten Buchstaben zu gelangen. Am Ende des Textes, wählen Sie [END] durch Betätigen der √ - Taste, dann √ um die Änderung zu speichern.

Um einen eingegebenen Text zu bearbeiten, drücken Sie √ bis Sie am Ende des Textes angekommen sind, bevor [END] ausgewählt wird und die Änderung gespeichert werden kann.

7 NOT USED

Drücken Sie 0 um die Nummer der installierten Software und die Seriennummer zu überprüfen.

8 READ INFO?

Es können Informationen gegeben werden. Drücken Sie √.

81 HOURS USED?

Die Zeit, die der Dimmer insgesamt betrieben wurde.

Drücken Sie √ um nachzuschauen.

811 [000000 HOURS]

82 TEMPERATURE

821 [] nnn°C Auswahl von Min, Max, Now, RESET. ^/√ um die Option auszuwählen und drücken Sie √ um die max oder min Temperatur auf Null zurückzufahren

83 DMX LEVELS Zeigt DMX Input-Levels von 0-255.

831 CH[n] = nnn ^/√ um durch jeden der sechs Dimmer-Channels zu scrollen: der aktuelle DMX Input-Level ist angezeigt

84 ANA LEVELS

Zeigt analoge Input-Levels von 0-255.

841 CH[n]=nnn

^/√ um durch jeden der sechs Dimmer-Channels zu scrollen: der aktuelle analoge Input-Level ist angezeigt

6 SET TEXT?

Ud puede editar el mensaje de texto 'LightProcessor Digital Dimmer', que corre por el display durante la operación normal. Puede contener hasta 40 caracteres alfanuméricos.

Nota: El menú debe ser abierto para poder hacer cambios. Si el menú es cerrado, Ud verá el mensaje 'NOT ALLOWED'.

Presione √.

LightPro[L] ^/√ para cambiar el carácter entre los corchetes. Presione √ para mover al próximo carácter. Al fin de su mensaje, usando la tecla √, seleccione [END] y entonces presione √ para memorizar los cambios.

Cuando Ud. edita un mensaje existente, presione √ hasta el fin del mensaje, antes de presionar [END] / √ para memorizar los cambios.

7 NO UTILIZADO

Presione 0 para ver la versión del software y el número de serie.

8 READ INFO?

Hay disponible las informaciones siguientes. Presione √.

81 HOURS USED?

El número de horas enteras de operación.

Presione √ para ver.

811 [00000 HORAS]

82 TEMPERATURE

821 [nnn°C]

Escoga de MIN, MAX, NOW {presente}, RESET {reponer}.

^/√ a la opción deseada y presione

√ para ver o reponer el máximo / mínimo a cero.

83 DMX LEVELS

Muestra los niveles de entrada DMX en 0-255.

831 CH[n] = nnn

^/√ para correr por los seis canales del aparato. Vedrá los niveles DMX.

84 ANA LEVELS

Muestra los niveles de entrada analógica en 0-255.

841 CH[n] = nnn

^/√ para correr por los seis canales del aparato. Vedrá los niveles analógicos.

85 CLEAR ERROR

Used to clear error messages caused by conditions which require the dimmer to be examined before further use.

Access to this item is restricted to installers and is dealt with in separate installation instructions.

86 MENU ACCESS

861 []

Choose from: UNLOCKED ,
LOCKED.

^/√ to select option and press √.

87 SET DEFAULTS?

Returns all software settings and features to the factory default values.

Press √.

9 TEST CHANNELS

Press √.

91 CH[n] √ = TEST

^/√ to select individual or [A]ll channels.

Press √ once to switch channel(s) on 50%

Press √ again to switch channel(s) on 100%

Press √ again to switch channel(s) OFF.

85 CLEAR ERROR

Utilisé pour effacer les messages d'erreur, occasionnés par des conditions qui nécessitent une examination du gradateur avant une continuation d'usage.

L'accès à cette position est limité aux installateurs et est le sujet des instructions séparées.

86 MENU ACCESS

861 []

Choisissez de UNLOCKED (ouvert),
LOCKED (fermé). √/^ pour

sélectionner l'option et appuyez sur
√.

87 SET DEFAULTS

Remet toutes les sélections de logiciel et les configurations aux valeurs par défaut.

Appuyez sur √.

9 TEST CHANNELS

Appuyez sur √.

91 CH[n] √ = TEST

√/^ pour sélectionner un canal individuel ou
[A] (tous les canaux).

Appuyez sur √ une fois pour allumer à 50%.

Appuyez sur √ une fois de plus pour allumer à
100%.

Appuyez sur √ une fois de plus pour éteindre.

85 CLEAR ERROR

Wird gebraucht, um Fehlermeldungen zu beseitigen, die durch Umstände hervorgerufen wurden, die es notwendig erscheinen lassen, den Dimmer vor weiterem Gebrauch warten zu lassen. Zugang zu diesem Bereich ist Installateuren vorbehalten, siehe Installations-Anleitung.

86 MENU ACCESS

Menu - Zugang

861 []

Auswahl von: UNLOCKED, LOCKED
^/√ um gewünschte Option auszuwählen,
dann √ drücken.

87 SET DEFAULTS?

Führt alle Software – Einstellungen zu den werkseitigen Standardeinstellungen zurück.
Drücken Sie √.

9 TEST CHANNELS

Drücken Sie √ um die Channels zu testen.

91 CH[n] √ = TEST

^/√ um einzelne Channels auszusuchen
([A] = Alle Channels)
Drücken Sie √ einmal, um den Channel auf 50% einzustellen.
Drücken Sie √ zweimal, um den Channel auf 100 % einzustellen.
Drücken Sie √ noch einmal, um den Channel auszuschalten.

85 CLEAR ERROR

Utilizado para borrar mensajes de error producidos por condiciones que necesitan una investigación interior antes el próximo uso. Tratamos de esta función en las instrucciones de instalación. El acceso a esas instrucciones es restringido a los instaladores.

86 MENU ACCESS {acceso a los menús}

861 []

Escoga de: UNLOCKED, LOCKED
{abierto, cerrado}.
^/√ a la opción deseada y presione √.

87 SET DEFAULTS?

Repone todas las opciones y configuraciones a las posiciones por defecto puestas en la fábrica.
Presione √.

9 TEST CHANNELS?

Presione √.

91 CH[n] √ = TEST

^/√ para seleccionar canales individuales o A {= todos}.
Presione √ para encender a 50%.
Presione √ de nuevo para encender a 100%.
Presione √ de nuevo para apagar.

MAINTENANCE

As with all commercial products of this type, it is the responsibility of the user/owner of the equipment to apply test and maintenance procedures to ensure compliance with local laws and regulations. Regular internal inspection by qualified personnel will ensure reliable operation. Accumulated dirt and dust should be removed carefully. There should be no loose cables within the unit. All plugable modules should be firmly seated in their sockets. Any cables/sockets showing signs of wear or damage should be replaced. Any internal installation wiring should be kept to a minimum and kept clear of the heatsink. The cooling fan is the only moving part; it has a normal lifespan of approximately five years. Rotate the fan manually to assess its state of health. Keep the fan and its grille free from dust and dirt. Do not use a high pressure pneumatic line for this purpose, as this may damage the fan motor and electronics.

PORTABLE APPLIANCE TESTING

This type of periodic testing should be carried out on all types of portable equipment in accordance with the policies set down by the operating company. The following describes three tests that may be applied.

1. Continuity. This is a qualification test between the input live and neutral. This tests the internal circuitry and fusing to ensure that a valid circuit exists.
2. Earth Bond. This tests the continuity and capability of the earthing system to ensure (a) that a circuit exists and (b) that it is capable of handling large fault currents. The test must be performed between the main input connector's earthing point and the case of the dimmer. Any probe used must be sharp enough to break through the paint on the case. The test must be repeated on the earth pin of each output socket to ensure that the socket provides a proper earth for its load.
3. Insulation. This tests whether there is any fault within the product that could cause the case to become live. Tests must be applied to both the input terminals and the output terminals/sockets. Because triacs will be 'off' when the insulation test is performed, the internal circuitry and wiring after the triac will need to be connected in parallel with the mains input terminals. Therefore the insulation test must be performed with all accessible lives and neutrals paralleled together: each output socket must have its live and neutral connector shorted together, joined with all other outlets and finally joined with the shorted input phase and neutral terminals. This represents a single terminal to which a high voltage is applied with respect to the earth terminal. All circuit breakers must be 'on' for this test.

ENTRETIEN

Comme est cas avec tous les produits commerciaux de ce type, il est la responsabilité de l'utilisateur/propriétaire de l'appareil de le tester et de l'entretenir pour assurer une conformité avec la loi. Un examen interne régulier assurera une opération fiable. La crasse et la poussière accumulée doivent être enlevées avec soin. Évitez les câbles flottants dans le boîtier. Tous les modules enfichables doivent être fermement assis dans leurs prises. S'il y a des câbles ou des prises usées, il faut les remplacer. S'il y a de câblage interne supplémentaire, il doit être limité autant que possible et ne doit pas toucher la radiateur. Le ventilateur est la seule pièce mobile; il a une vie normale d'approximativement cinq ans. Tournez-le manuellement pour vous assurer qu'il est en bon ordre. N'utilisez pas une ligne pneumatique à haute pression, qui peut endommager le moteur et l'électronique.

MISE A L'ESSAI DES APPAREILS PORTABLES

Ce type de procédure périodique devrait être effectué à toute type d'appareil selon la politique de l'entreprise. Le suivant décrit trois tests appropriés.

1. Continuité. Ceci est un test de qualification entre la tension d'entrée et le neutre. Il teste les circuits internes et les fusibles pour établir qu'un circuit valide existe.
2. Mise a Terre. Ceci teste la continuité et la capacité du système de mise à terre pour assurer (a) que le circuit existe et (b) qu'il est capable de résister aux grands courants de fuite. Il est indispensable d'effectuer le test entre le borne de terre d'entrée et le boîtier de l'appareil. La pointe de la sonde doit être suffisamment aiguë pour percer la peinture du boîtier. Il faut répéter ce test sur la broche de terre de chaque prise de sortie, pour assurer que la prise se pourvoit d'une terre suffisante pour sa charge.
3. Isolation. Ce test détermine s'il y a une faute qui peut rendre le boîtier sous tension. Il faut le mettre en pratique aux bornes d'entrée et aux bornes/prises de sortie. Parce que les triacs ne sont pas sous tension quand le test est exécuté, les circuits internes et le câblage au delà des triacs doivent être reliés en parallèle avec les bornes d'entrée principales. Vous devez donc exécuter ce test avec tous les plus et les neutres reliés en parallèle: chaque prise doit avoir son plus et son neutre reliés en court circuit, reliée aux autres prises et reliés au bornes d'entrée principales phase et neutre, elles-mêmes reliées en court circuit. Ceci représente une seule borne à laquelle vous appliquez une haute tension relative à la borne de terre. Il faut que tous les disjoncteurs sont dans la position 'on'.

WARTUNG

Wie bei allen Produkten dieses Typs liegt es in der Verantwortung des Benutzers, die nötige Wartung und Pflege durchzuführen, um im Einklang mit dem Gesetz zu handeln. Regelmäßige Inspektion durch qualifiziertes Personal gewährleisten die zuverlässige Funktion des Gerätes. Staub und Dreck sollte vorsichtig entfernt werden. Es sollten sich keine losen Kabel innerhalb des Gerätes befinden. Alle steckbaren Module sollten sich fest in ihren jeweiligen Verbindungen befinden. Alle Kabel oder Teile, die Abnutzungserscheinungen aufweisen, sollten ausgewechselt werden. Jede interne Installation von elektrischen Leitungen sollte auf ein Minimum reduziert werden und sollte sich nicht in der Nähe des Radiators befinden.

Die Ventilator ist das einzige bewegliche Teil. Er hat eine Lebensdauer von ca. fünf Jahren. Bewegen Sie den Ventilator manuell, um seinen technischen Zustand zu beurteilen. Halten Sie den Ventilator und den Kühlergrill frei von Staub und Dreck. Benutzen Sie zu diesem Zweck keine Hochdruckleitung, da dies den Motor und die Elektroteile beschädigen kann.

TRAGBARE GERÄTE

Sie sollen regelmäßig tragbare Geräte testen entsprechend die Politik des Geschäftes. Das folgende erläutert drei Tests, die Sie verwenden könnten.

1. Kontinuität. Dieser ist ein Qualifikations-Test zwischen den Phasen-Eingang und den Neutral. Es testet die interne Schaltkreise und Sicherungen, um zu sichern, daß ein gültiger Kreis existiert.
2. Erdung. Testet die Kontinuität und die Fähigkeit des Erdungs-System, um zu sichern, daß (a) ein Stromkreis existiert und (b) es mit einem grossen Fehler-Strom zurechtkommen kann. Sie müssen den Test zwischen den Erdungs-Pol des Eingangs-Steckers und das Gehäuse des Dimmers machen. Eine Sonde muss scharf genug sein, um durch den Lack des Gehäuses zu brechen. Sie müssen den Test mit jedem Ausgangsstecker wiederholen, um zu sichern, daß der Stecker eine ausreichende Erde für das Last liefert.
3. Isolation. Testet ob ein Fehler innerhalb dem Gerät existiert, daß das Gehäuse geladen machen könnte. Sie müssen die Eingangs-Klemmen sowohl die Ausgangsklemmen/Stecker testen. Da die Triacs während eines solchen Testes abgeschaltet sind, müssen Sie die interne Schaltkreise über den Triac parallel mit den Haupteingängen anschliessen: die Phase und Neutral jeder Ausgangs-Steckdose müssen in Kurzschluß angeschlossen werden, mit allen anderen Ausgängen angeschlossen und mit den in Kurzschluss verbunden Phase- und Neutral- Eingangsklemmen angeschlossen. Diese Methode macht einen einzigen Pol, an wen Sie eine Hochspannung in bezug auf den Erde-Pol auftragen. Für diesen Test müssen alle Sicherungsautomaten eingeschaltet werden.

MANTENIMIENTO

Como es el caso con todos aparatos comerciales de este tipo, es la responsabilidad del usuario/propietario que el aparato es probado y mantenido para asegurar en cumplimiento de las reglas de la localidad. Una inspección regular asegurará una operación sin problema. Quite la suciedad y el polvo acumulado con cuidado. Todos los cables interiores y los módulos enchufables deben ser seguros. Cualquier cable/enchufe gastado debe ser repuesto. Limite el uso de cables adicionales internos y tengalos alejado del radiador. El ventilador es la sola parte moviendaa; tiene normalmente una vida de cinco años. Hagalo girar manualmente para juzgar su estado de salud. Tengalo y su verja libro de suciedad y de polvo. No utilize una linea a alta presión neumática, lo que puede dañar el motor y el electrónico.

LAS PRUEBAS PARA LOS APARATOS PORTATILES

Ud. debería hacer este tipo de prueba periódica para todos aparatos portátiles según la política de la empresa. El siguiente describe tres pruebas pertinentes.

1. Continuidad. Esta es una prueba la fase y el neutro a la entrada. Prueba los circuitos internos y los fusibles para asegurar que un circuito válido existe.
2. Conexión a la Tierra. Prueba la continuidad y la capacidad del sistema de tierra para asegurar que (a) un circuito existe y (b) que puede resistir a corrientes grandes de avería. Ud. debe realizar esta prueba entre el borne de tierra de la entrada y la caja del aparato. La sonda debe ser bastante cortante para penetrar la pintura de la caja. Ud debe repetir esta prueba para el polo de tierra de cada enchufe de salida, para asegurar que el enchufe provee una tierra adecuada para la carga.
3. Isolación. Esto prueba si hay una avería interna que puede tener como consecuencia que el corriente llega a la caja. Es necesario aplicar pruebas a los bornes de entrada y los bornes/enchufes de salida. En esta prueba no hay corriente en los triacs y por eso, el circuito y los cables despues de los triacs deben ser conectados en paralelo con los bornes de entrada. La prueba de isolación debe ser realizada con todos los hilos de fase y los neutros conectados en paralelo: en cada enchufe la fase y el neutro son conectados en corto circuito, conectados a todos otros salidas y tambien con los bornes fase y neutro, ya conectados en corto circuito. Esto representa un solo borne al cual es aplicado una alta tensión con respecto al borne de tierra. Para esta prueba todos los corta-circuitos deben ser armados.

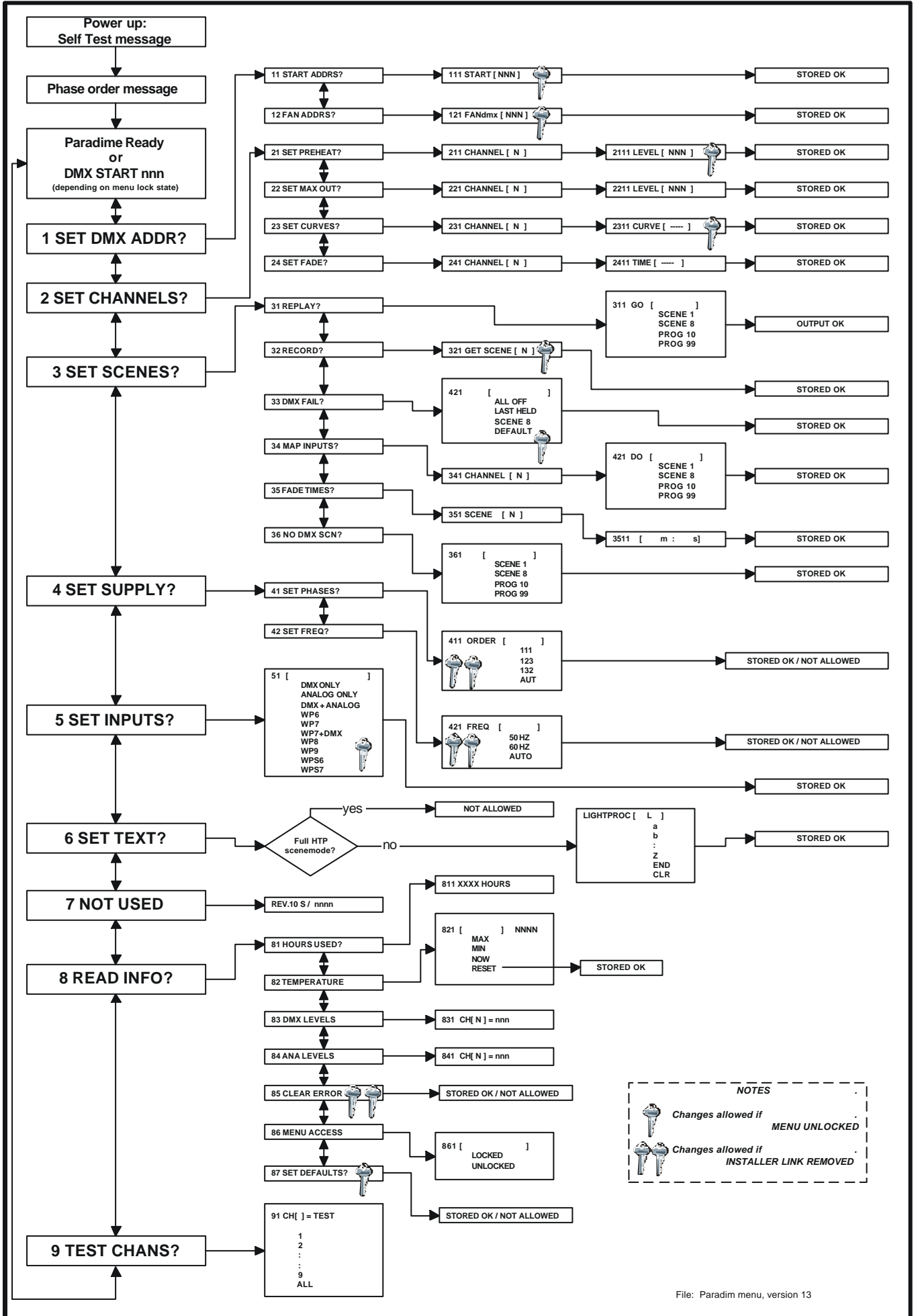

SPECIFICATION

Power Requirements:	Voltage 230V AC nominal. (194-264V AC) Link selectable to 100-120V AC Frequency 48-62Hz. Three phase + neutral + earth Single phase = neutral + earth with links fitted (10A per channel models only)
Dimming Capacity	Six channels of dimming per dimmer unit. Maximum load: 10A models 10A per channel/60A total. 16A models 16A per channel, 3-phase only 32A per phase. 96A total. 20A models 20A per channel, 3-phase only 40A per phase. 120A total. 25A models 25A per channel, 3-phase only 50A per phase. 150A total. Minimum load: All models 100W.
Control Inputs	Analogue 0 to +10V, via 8-pin locking DIN. 20kOhm input impedance USITT DMX512 (1990), via 5-pin XLR.
Output Connectors	Power output connectors are available covering a range of international standards. Hardwired versions are also available with screw terminal connectors.
Phantom Power Output	100mA at 14V DC unregulated and current limited by 1k resistor.
Physical Characteristics	Weight: between 11 and 14Kg., depending on model and rating. Dimensions: Rack models Height: (depending on model) 2, 3 or 4 rack units. Width: 19 inch rack mounting Depth: 360mm. (excluding any output sockets) Wall models Height: 455mm. Width: 335mm. Depth: 105mm.
Environment	Temperature 0-30°C Relative humidity 0-90% non-condensing Pollution Degree 2 Protection Classification IP30
Conformance	All Paradim [®] s are designed to meet CE regulations covered by: LVD (using EN60439 and EN60950) EMC (EN55014 and EN50082-1)